

DACIA SPRING

100 % ELEKTRINIS



PARUOŠTAS VISAVERČIAM GYVENIMUI

Drąsus, ryžtingas ir išlaikantis ryšį su pasauliu naujasis 100 % elektrinis DACIA SPRING pasitinka moderniu ir tvirtu dizainu bei erdviu ir gerai apgalvotu salonu. Sukurtas gyvenimo malonumams tyrinėti, šiandien jis turi dar daugiau privalumų, žavinčių klientus.



**NUVAŽIUOJAMAS
ATSTUMAS 225 KM⁽¹⁾**

**10,1 COLIO
MULTIMEDIJOS
EKTRANAS**

**30 kW NS SPARČIOJO
ĮKROVIMO LIZDAS**

**DIDŽIAUSIA ŠIOJE
KLASĖJE BAGAŽINĖS
TALPA: 308 LITRAI⁽²⁾**

**„YOUCLIP“
TVIRTINIMO SISTEMA**

⁽¹⁾ Važiuojant mišriu ciklu pagal WLTP.

⁽²⁾ 288 dm³ (pagal VDA standartą).

INTERAKTYVUSIS MENIU

01. DIZAINAS

02. MALONUS VAIRAVIMAS

03. MULTIMEDIJA

04. ERDVUS SALONAS

**05. VAIRAVIMO PAGALBOS
SYSTEMOS**

06. ĮRANGA IR PRIEDAI

VISIŠKAI PASIKEITĘS, TRAUKIANTIS AKĮ

Įspūdingos išvaizdos, drąsiam DACIA elektromobiliui su gausia salono įranga niekas neliks abejingas. Tvirtas ir stilingas kompaktiško visureigio išvaizdos automobilis išsiskiria didele prošvaisa, sustiprintomis sparnų ir grotelių apsaugomis bei 15 colių ratlankiais.



Šios markės automobiliams būdingi Y raidės formos žibintai suteikia energijos priekinei daliai. Šis elektromobilis pasirengęs pasinerti ir į miestą, ir į užmiestį.



Miesto įkvėptas priekinis buferis



Y raidės formos šviesadiodžiai žibintai



Šoninė apsauga

NAUJO DIZAINO SALONAS

Salone viską rasite po ranka – čia daugiausia dėmesio skirta ergonomikai, estetikai ir kokybei. Spalvoti elementai ir foninis valdiklių apšvietimas suteikia salonui savitumo.



Funkcionalaus dizaino prietaisų skydelyje įmontuotas 10,1 colio multimedijos ekranas ir 7 colių skaitmeninis automobilinis kompiuteris, kuriame rodoma visa automobilio informacija. Naujoji pavarų svirtis E-SHIFTER, naujas reguliuojamo aukščio vairas ir įvairūs apmušalai sukuria išskirtinį automobilio stilių.



Naujoji pavarų svirtis E-SHIFTER

KONFIGŪRUOTI IR UŽSISAKYTI

MENIU ^

SKLANDUMAS IR DINAMIKA

Tylus ir greitai reaguojantis naujasis elektromobilis DACIA SPRING dabar pasiekiamas kiekvienam. Modelis yra su 65 AG varikliu.



Kalbant apie eksploatacines savybes, vienu įkrovimu galite nuvažiuoti 225 km mišriu ciklu arba 305 km miesto ciklu (pagal WLTP), o naudodami spartųjį įkroviklį* per 45 minutes akumuliatorių įkrausite nuo 20 iki 80 %. Naujasis rekuperacinio stabdymo B režimas rekuperuoja energiją patraukus koją nuo akceleratoriaus pedalo ir stabdant, tad vairuoti dar lengviau.

Taip pat galite pasinaudoti dvikrypčio įkrovimo V2L (angl. „Vehicle to load“) technologija, kuri leidžia prie naujojo SPRING prijungti kasdienes elektros prietaisus.



Dvikrypčio įkrovimo V2L funkcija prietaisams maitinti

* Nuolatinės srovės 30 kW greitojo įkrovimo lizdas – papildoma variantų EXPRESSION ir EXTREME įranga (pasirinkus 65 AG variklį).

[KONFIGŪRUOTI IR UŽSISAKYTI](#)

[MENIU](#) ^

DAR GERESNIS RYŠYS SU PASAULIU

Kelionės bus sklandžios dėl multimedijos sistemos MEDIA NAV LIVE, kuri gerokai palengvins kasdienybę. Dideliame 10,1 colio jutikliniame ekrane galėsite naudotis navigacijos sistema su naujausiais žemėlapiais ir eismo informacija realiuoju laiku (galioja 8 metus). O kad kelionės būtų lengvesnės, naudokitės belaidžiu išmaniojo telefono ekrano dubliavimu („Android Auto™“ arba „Apple CarPlay™“). Naujajame 7 colių skaitmeniniame automobiliniame kompiuteryje matysite išsamią informaciją apie važiavimą ir sąnaudas.



Taip pat naudokitės patogiomis ryšio paslaugomis, kad galėtumėte suplanuoti įkrovimą arba atvėsinti ar pašildyti automobilio saloną nuotoliniu būdu* – visa tai atliksite išmaniuoju telefonu.



Visada naujausia navigacija su eismo informacija realiuoju laiku

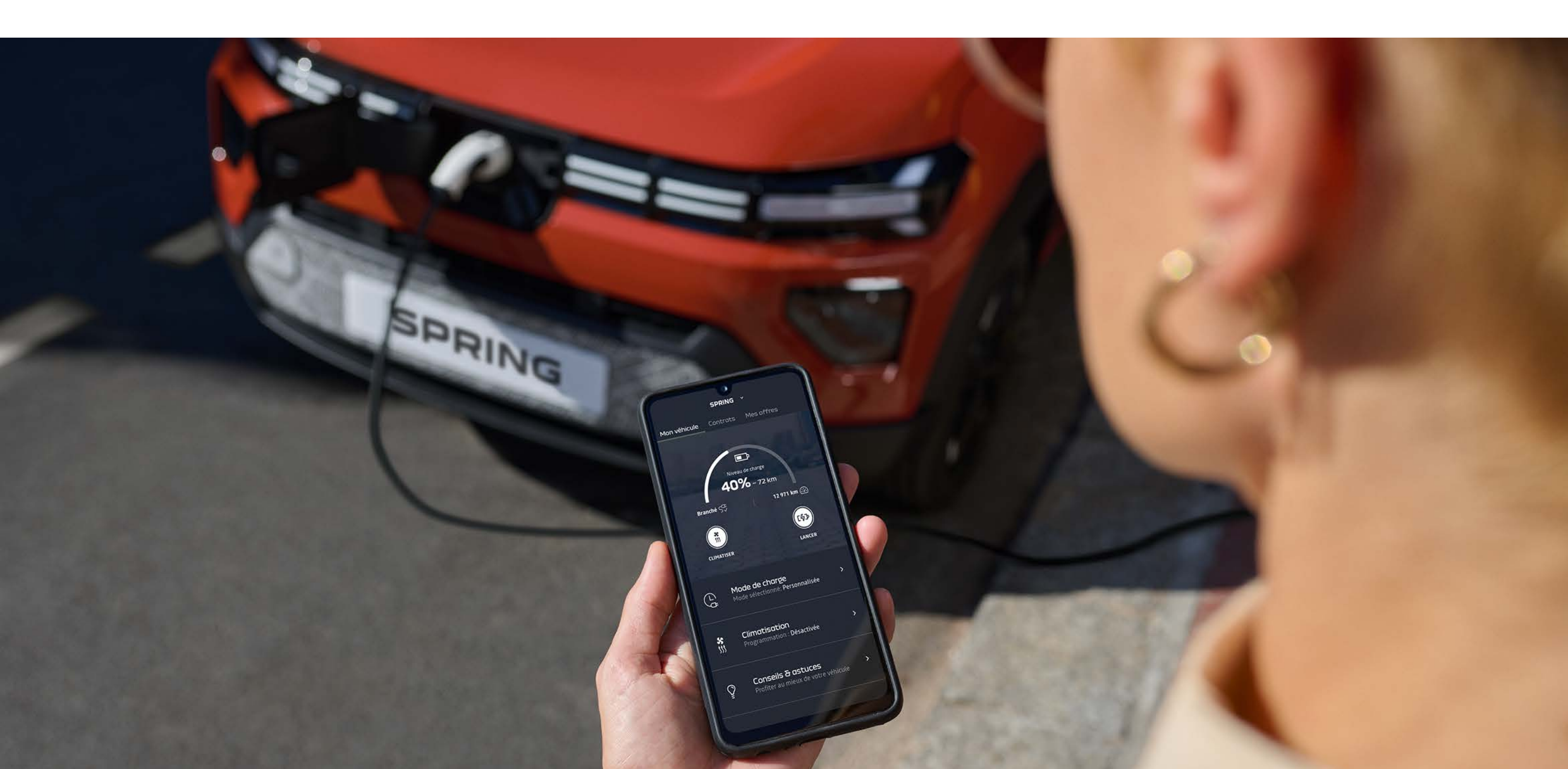

Programa „My Dacia“

* Priklauso nuo šalies; variantuose su centriniu 10,1 colio ekranu.
„Android Auto™“ yra „Google Inc.“ prekių ženklas.
„Apple CarPlay™“ yra „Apple Inc.“ prekių ženklas.

KONFIGŪRUOTI IR UŽSISAKYTI

MENIU ^

KOMPAKTIŠKAS IR ERDVUS

Naujasis DACIA SPRING drąsiai laužo nusistovėjusias salono su keturiomis sėdynėmis tradicijas. Kruopščiai suprojektuotame interjere yra daug patogių daiktų dėtuvių, kurių bendra talpa iki 32,7 l. Dar daugiau galimybių suteikia įvairūs priedai, pavyzdžiui, 3 litrų talpos dėtuvė prietaisų skydelyje, išskirtiniai puodelių laikikliai ir patogi net 35 litrų talpos bagažinė po variklio dangčiu.



Naujasis DACIA SPRING, turintis daugiausia vietos daiktams tarp šios kategorijos automobilių, rekordinę 308 litrų talpos bagažinę ir daugiafunkčę tvirtinimo sistemą „YouClip“, tikrai palengvins jūsų kasdienybę.



Daugiafunkčė tvirtinimo sistema „YouClip“



Papildoma 35 litrų bagažinė

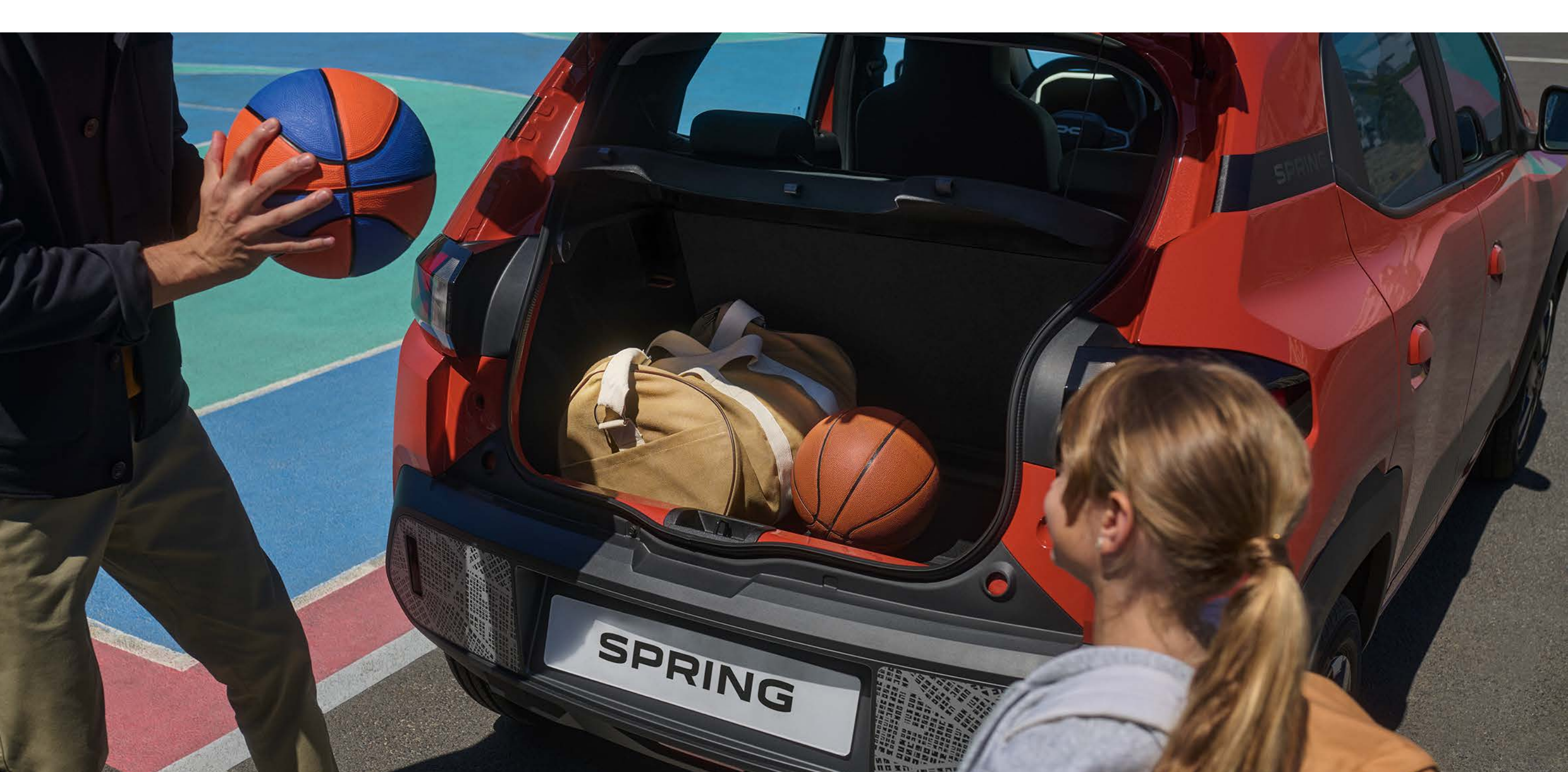

Šioje klasėje talpiausia 308 litrų bagažinė

[KONFIGŪRUOTI IR UŽSISAKYTI](#)

[MENIU](#) ^

VAŽIUOKITE SAUGIAI

Naujame DACIA SPRING įdiegtos naujos pagalbos sistemos, kad vairuoti būtų dar lengviau ir saugiau. Naujuoju mygtuku „My Safety“ galite bet kada tvarkyti kai kurias iš šių pagalbinių funkcijų. Automobilį DACIA vairuokite be rūpesčių.

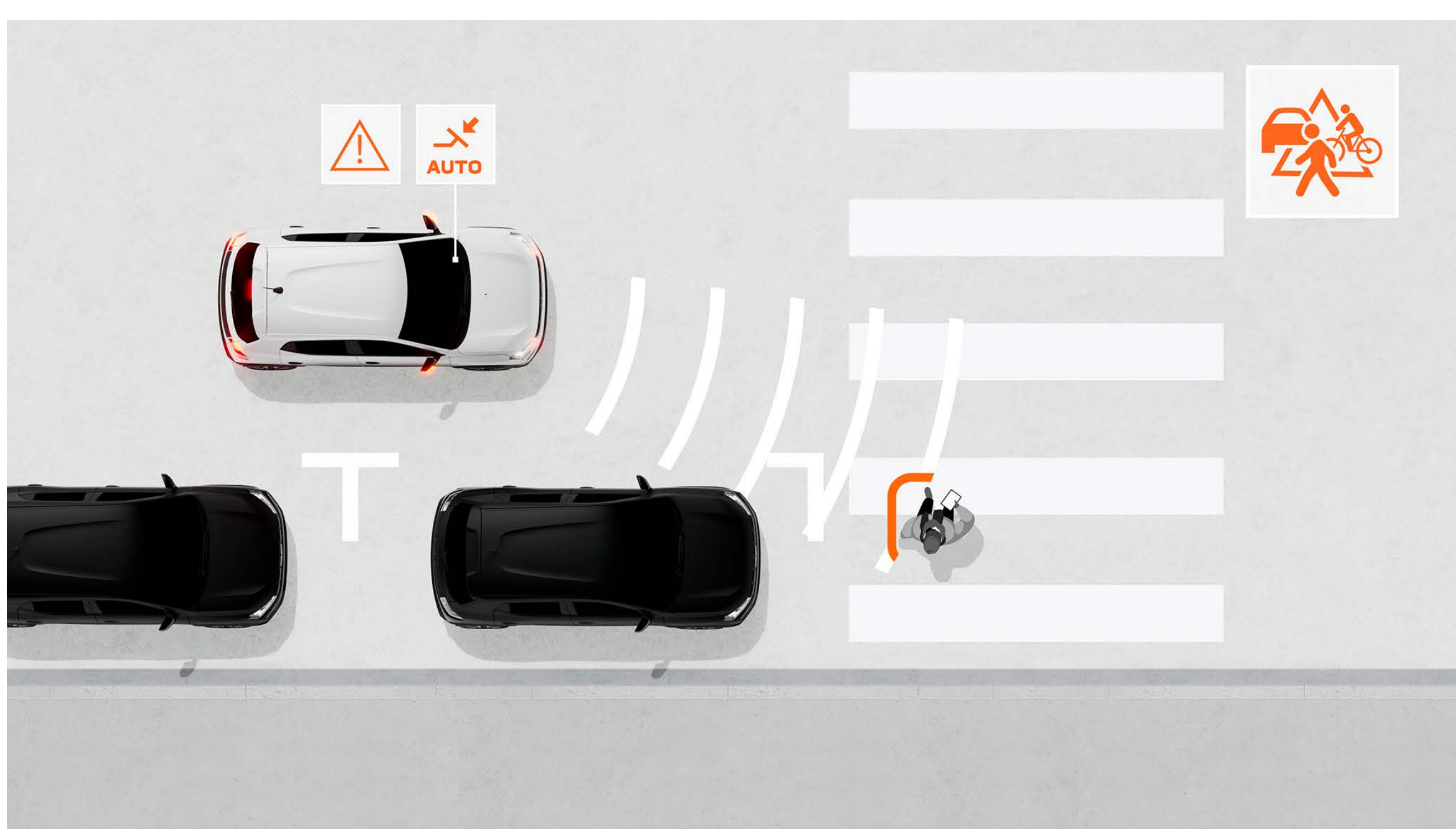

AUTOMATINĖ AVARINIO STABDYMO SISTEMA SU PĖSČIŲJŲ IR DVIRATININKŲ APTIKIMO FUNKCIJA

Sistema apsaugo nuo priekinio susidūrimo su kitomis transporto priemonėmis, pėsčiaisiais ar dviratininkais tiesiame kelyje ir sankryžose. Ji įspėja vairuotoją ir prireikus gali automatiškai stabdyti transporto priemonę.

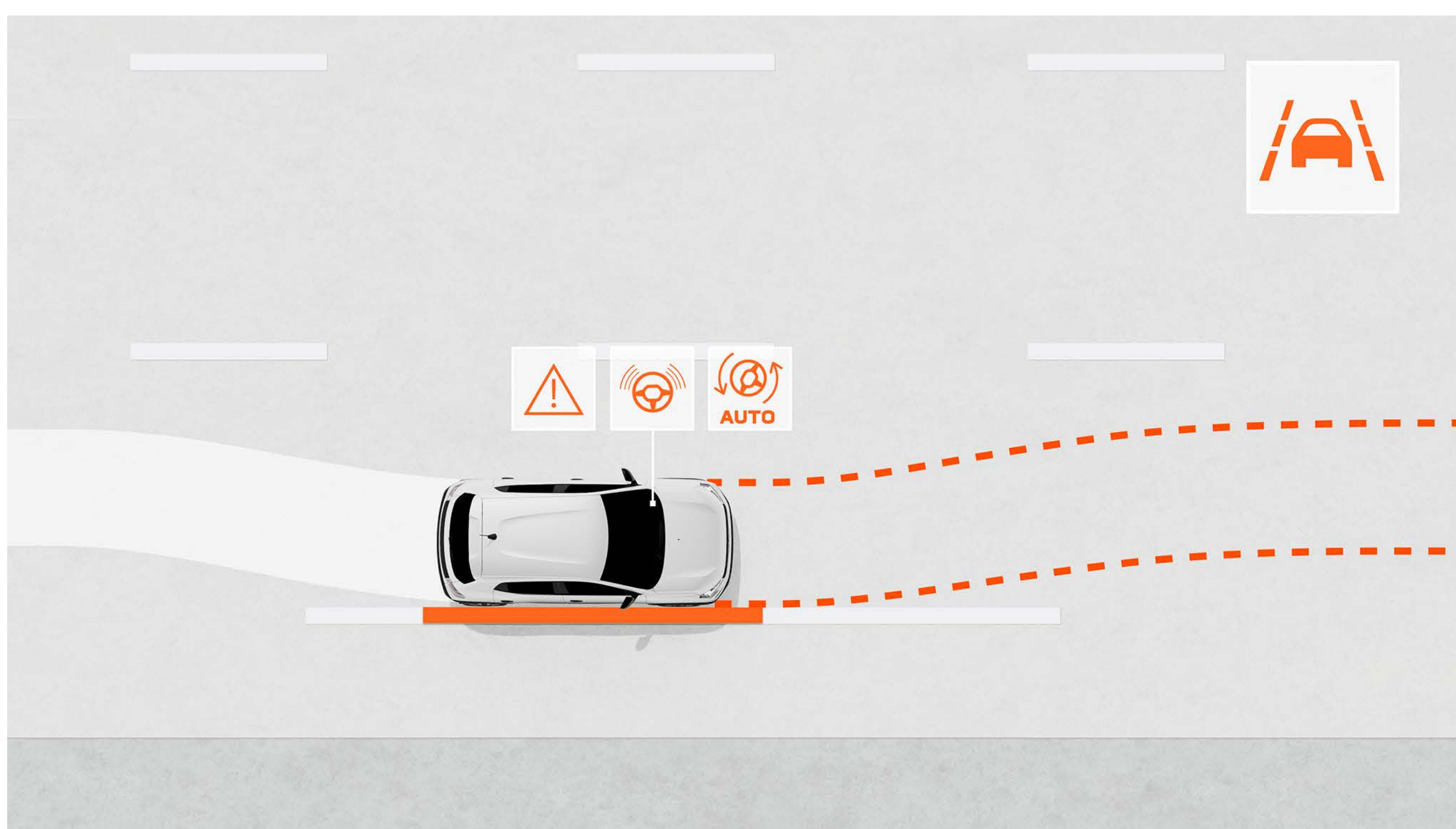

EISMO JUOSTOS PALAIKYMO SISTEMA

Ši pagalbos sistema stebi automobilio judėjimo trajektoriją eismo juostoje ir ją pakoreguoja, jei to reikia.



VAIRUOTOJO NUOVARGIO KONTROLĖS SISTEMA

Ši sistema įspėja vairuotoją, jei nustato, kad šis pavargęs, ir paragina padaryti pertrauką.

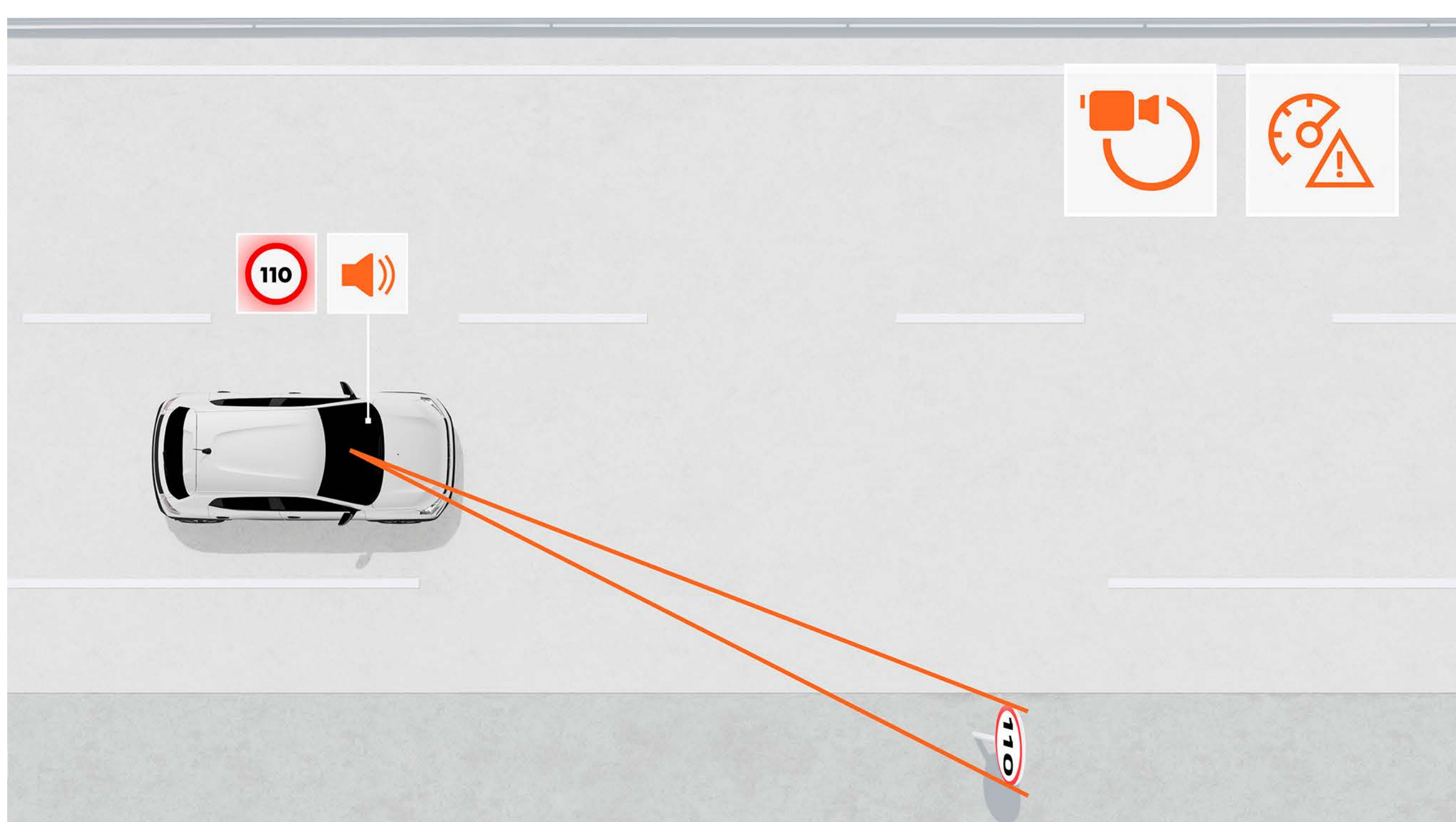

KELIO ŽENKLŲ ATPAŽINIMO IR ĮSPĖJIMO APIE GREITĮ FUNKCIJA

Ši sistema realiuoju laiku rodo didžiausią leistiną greitį kelyje ir vaizdo bei garso signalais įspėja vairuotoją, kai šis viršija leistiną greitį (signalus galima išjungti).

SUSIPAŽINKITE SU ĮRANGA

SPALVOS

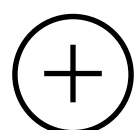

ĮRANGA

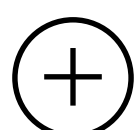

PRIEDAI

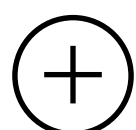

VARIKLIAI

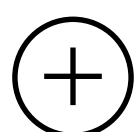

ĮRANGA IR VARIANTAI

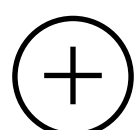

MATMENYS

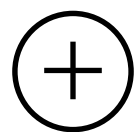

06. SPALVOS

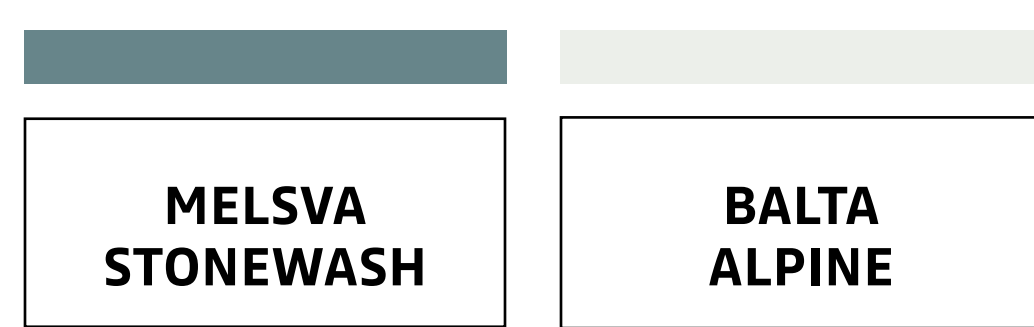
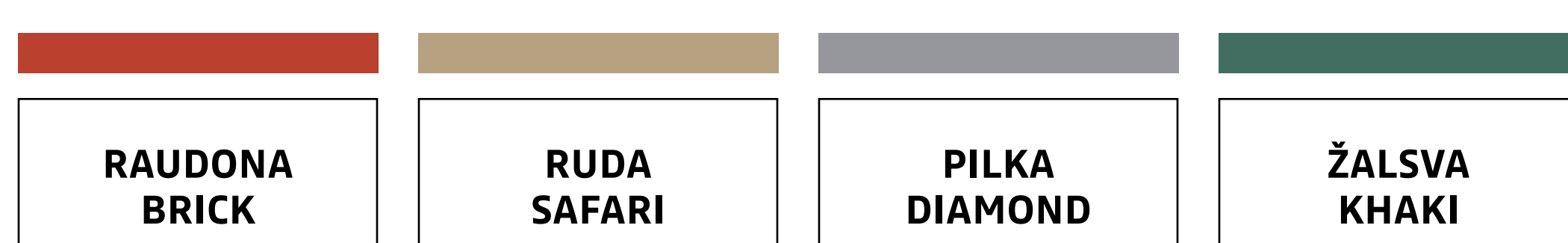

RAUDONA BRICK⁽¹⁾



RUDA SAFARI⁽¹⁾



PILKA DIAMOND⁽²⁾



ŽALSVA KHAKI⁽¹⁾



**MELSV
STONEWASH⁽¹⁾**



BALTA ALPINE⁽¹⁾

⁽¹⁾ Nemetalizuojamieji dažai.
⁽²⁾ Metalizuojamieji dažai.
Nuotraukos tik informacinio pobūdžio.

06. ĮRANGA

EXPRESSION



PAGRINDINĖ ĮRANGA EXPRESSION

IŠORĖ

- Dekoratyviniai pilkos MEGALITHE spalvos priekinio ir galinio buferių intarpai
- Šoninės apsaugos
- Kėbulo spalvos išorinės durų rankenos
- 15 colių ratų gaubtai RESIA

SALONAS

- Dviejų spalvų (šviesiai pilkos ir grafito) medžiaginiai apmušalai TWILIGHT su reljefiniu DACIA logotipu
- Pilkos ACIER spalvos salono durų rankenos

PATOGUMAS

- Rankiniu būdu valdomas oro kondicionierius

PAPILDOMA ĮRANGA

- Paketas TECHNO: MEDIA NAV LIVE su 10,1 colio jutikliniu ekranu ir internetine navigacija su eismo informacija realiuoju laiku
- Galinio vaizdo kamera, 2 USB lizdai, išmaniojo telefono ekrano laidinio ir belaidžio dubliavimo funkcija
- 30 kW sparčiojo įkrovimo nuolatinė srove sistema (CCS lizdas)

EXTREME



PAGRINDINĖ ĮRANGA EXTREME = EXPRESSION +

IŠORĖ

- Rudos COPPER spalvos paketas: šoniniai veidrodėliai, 15 colių ratų gaubtai DANUBE, DACIA logotipas gale
- Galinių kampinių statramsčių lipdukai su žodžiu „Spring“
- Dekoratyviniai lipdukai ant priekinio ir galinio buferių

SALONAS

- Medžiaginiai apmušalai FUSION su medžiaga „MicroCloud“ ir reljefiniu DACIA logotipu
- Guminiai priekiniai kilimėliai ir durų slenksčių apsaugos su topografiniais motyvais
- Dekoratyviniai vario spalvos centrinių ir šoninių ventiliacijos grotelių akcentai

PATOGUMAS

- „Power to Object“ – dvikrypčio V2L įkrovimo sistema
- Galinio vaizdo kamera
- Elektra valdomi šoniniai veidrodėliai
- Elektra valdomi galiniai langai

MULTIMEDIJA IR GARSO ĮRANGA

- Multimedijos sistema MEDIA NAV LIVE su 10,1 colio jutikliniu ekranu, internetine navigacija su eismo informacija realiuoju laiku, išmaniojo telefono ekrano laidinio ir belaidžio dubliavimo funkcija
- 2 USB lizdai su foniniu apšvietimu

NUOTOLINĖS PASLAUGOS

- Įkrovimo programavimas automobilyje ir nuotoliniu būdu programoje „My Dacia“, kuri taip pat leidžia:
 - rasti savo automobilį,
 - sužinoti įkrovimo būseną,
 - suplanuoti įkrovimą,
 - nuotoliniu būdu įjungti oro kondicionierių arba šildymą (iš anksto nustatytą transporto priemonėje)

PAPILDOMA ĮRANGA

- 30 kW sparčiojo įkrovimo nuolatinė srove sistema (CCS lizdas)
- Priekiniai automobilio statymo jutikliai

KONFIGŪRUOTI IR UŽSISAKYTI

MENIU 

06. PRIEDAI



STOGO LAIKIKLIAI SU DEKORATYVINIAIS INTARPAIS

Suteikite automobiliui visureigio išvaizdą su 2 dekoratyviniais stogo laikikliais, kurie montuojami negręžiant skylių transporto priemonės kėbule.



PAPILDOMAS PRIEDAS – PRIETAISŲ SKYDELIO DĒTUVĖ

Padarykite DACIA SPRING saloną dar patogesnį – užsakykite į prietaisų skydelį integruotą 3 litrų talpos dėtuve, kuri bus tokios pat baltos spalvos, kaip ir kiti salono dekoratyviniai elementai.



BAGAŽINĖ PO VARIKLIO DANGČIU

Išnaudokite po variklio dangčiu esančią laisvą erdvę – užsakykite specialiai pritaikytą papildomą bagažinę, kurios talpa – 35 litrai. Tai puiki vieta įkrovimo laidams, kad jie be reikalo neužimtų vietos bagažinėje.



PORANKIS

Padidinkite kelionės komfortą ir kartu įgykite papildomą dėtuve, į kurią galėsite susidėti smulkius asmeninius daiktus, kad jie visada būtų po ranka.



DVIGUBOS BAGAŽINĖS GRINDYS

Prie bagažinės formos puikiai pritaikytose grindyse yra trys skyriai, kuriuose galima laikyti įkrovimo laidus ar kitus daiktus, pvz., saugos rinkinį.



3D SPAUSDINTUVU ATSPAUSDINTAS PUODELIŲ LAIKIKLIS

Papuoškite ir sutvarkykite centrinę konsolę naudodami unikalią 3D spausdintuvu atspausdintą puodelių laikiklį.

06. VARIKLIAI

Electric 65

VARIKLIS	
Elektrinio variklio technologija	Nuolatinių magnetų sinchroninis variklis
Didžiausia galia, kW EEB, kai variklio greitis (sūk./min.)	48, 4057–6000
Didžiausias sukimo momentas Nm EEB (m.kg), kai variklio greitis (sūk./min.)	113, 500–4057
PAVARŲ DĖŽĖ	
Pavarų dėžės tipas	Pavarų dėžė su vieno perdavimo santykio greičio reduktoriumi
AKUMULIATORIUS	
Naudingoji talpa (kWh)	26,8
Technologija	Ličio jonų
NAŠUMAS	
Didžiausias greitis (km/val.)	125
0–100 km/val.	13,7
0–50 km/val.	3,86
SERTIFIKUOTASIS NUVAŽIUOJAMAS ATSTUMAS PAGAL WLTP*	
Sertifikuotasis nuvažiuojamas atstumas mieste pagal WLTP (km)	305
Sertifikuotasis nuvažiuojamas atstumas mišriu ciklu pagal WLTP (km)	225
SERTIFIKUOTOSIOS ELEKTROS SĄNAUDOS PAGAL WLTP*	
Sertifikuotosios sąnaudos mišriu ciklu (km)	135
Sertifikuotosios sąnaudos mieste (km)	115
ĮKROVIMO TRUKMĖ	
Automobilio įkroviklis	Vienfazis nuo 2 iki 7 kW
2,3 kW buitinis lizdas (vienfazis, 10 A) (20–100 %)	10 val. 50 min.
„Green'up“ lizdas (16 A kabelis – pasirenkama [ranga]) / 3,7 kW „Wallbox“ stotelė (vienfazė, 16 A) (20–100 %)	6 val. 50 min.
7,4 kW „Wallbox“ stotelė (vienfazė, 32 A) (20–100 %)	4 val.
Sparčiojo įkrovimo nuolatine srove stotelė, 125 A (20–80 %)	45 min**
ENERGIJOS TAUPYMO FUNKCIJOS	
ECO režimas	yra
VAŽIUOKLĖ - VAIRAVIMAS IR AŠYS	
Priekinės ašies tipas	„Pseudo-MacPherson“ su galuose išsiskojančia svirtimi
Galinės ašies tipas	H tipo sukamoji sija su programuojamo nuokrypio pakaba ir spiralinėmis spyruoklėmis
Vairavimo tipas	Vairo stiprintuvas
Posūkio skersmuo, nuo bortelio iki bortelio (m) (oficialusis matmuo)	9,63
Vairaračio sūkių skaičius (nuo fiksavimo iki fiksavimo)	3,36
STABDŽIAI	
Priekiniai: vėdinami diskai, Ø (mm)	238
Galiniai: būgniniai / diskiniai, Ø (mm)	170
Stabdžių stiprintuvo dydis (in)	8
RATAI IR PADANGOS	
Padangų dydžiai	165/65 R15
Ratai	15 colių ratlankiai
SVORIS (KG)	
Didžiausias svoris be krovinio	984
Priekinės ašies / galinės ašies apkrova	539/455
Didžiausia apkrova	331/381
Bendras transporto priemonės svoris	1 315

* WLTP (pasaulinė suderinta lengvųjų transporto priemonių bandymo procedūra): pagal šį naują protokolą gaunami duomenys daug artimesni realaus naudojimo duomenims nei gauti pagal NEDC protokolą. Nuvažiuojamasis atstumas ir degalų sąnaudos patvirtintos pagal standartinį, teisės aktais nustatytą metodą. Tokį pat metodą naudoja visi gamintojai, todėl transporto priemonės lengva palyginti. ** pasirenkama įranga.

KONFIGŪRUOTI IR UŽSISAKYTI

MENIU ^

06. ĮRANGA IR VARIANTAI

	EXPRESSION	EXTREME
IŠORĖ		
Automatiškai įsijungiantys šviesadiodžiai dienos žibintai	•	•
DACIA automobiliams būdingi Y raidės formos galiniai žibintai	•	•
Išorinės durų rankenos	kėbulo spalvos	kėbulo spalvos
Šoniniai veidrodėliai	juodi	vario spalvos
15 colių plieniniai ratlankiai	Resia	Danube
Šoninis lipdukas ant durų	•	•
Šoninis lipdukas ant kampinių statramsčių su žodžiu „Spring“	-	•
Raidės „Dacia“ ant bagažinės dangčio	baltos	vario spalvos
SALONAS		
Šoninių ventiliacijos grotelių apvadai	juodos ACIER spalvos	vario spalvos
Vidinės durų rankenos	juodos ACIER spalvos	juodos ACIER spalvos
Sėdynių apmušalai	Dviejų spalvų medžiaginiai apmušalai TWILIGHT su reljefiniu DACIA logotipu	Medžiaginiai apmušalai FUSION su medžiaga „MicroCloud“, reljefiniu DACIA logotipu ir rudomis siūlėmis
Oro kondicionieriaus valdymo mygtuko apvadas	juodos ACIER spalvos	juodos ACIER spalvos
AKTYVIOJI IR PASYVIOJI SAUGA		
Kelio ženklų atpažinimo ir įspėjimo apie viršijamą greitį sistema	•	•
Skambutis pagalbos tarnyboms (E-CALL)	•	•
Stabdžių antiblokavimo sistema (ABS) + avarinio stabdymo sistema (AFU) su avarinio stabdymo signalu	•	•
Automatinė avarinio stabdymo sistema su pėsčiųjų, dviratininkų ir motociklininkų aptikimo funkcija	•	•
Eismo juostos keitimo įspėjimas	•	•
Eismo juostos palaikymo sistema	•	•
Vairuotojo nuovargio kontrolės sistema	•	•
Vairavimo pagalbos sistemų valdymo mygtukas „My Safety“ ⁽¹⁾	•	•
QR kodas „Rescue Code®“ priekyje ir gale	•	•
Elektroninė stabilumo kontrolė (ESC) su pajudėjimo įkalnėje pagalbos sistema (HSA)	•	•
Vairuotojo priekinė oro pagalvė	•	•
Keleivio priekinė oro pagalvė (išjungiamo)	•	•
Šoninės oro pagalvės (ties pečiais ir užuolaidinės)	•	•
Priekiniai ir užpakaliniai saugos diržai su pirotechniniais temptuvais	•	•
Padangų slėgio stebėjimo sistema	•	•
Padangų pripūtimo prietaisų rinkinys	•	•
Vaiko kėdučių tvirtinimo prie galinių sėdynių sistema „Isofix“	•	•
Mechaninis stovėjimo stabdys	•	•
VAIRAVIMO IR KONTROLĖS SISTEMOS		
Vairo stiprintuvas	•	•
3 fiksavimo taškai „YouClip“ suderinamiems priedams ⁽¹⁾	•	•
Konfigūruojamas 7 colių skaitmeninis prietaisų skydelis ir 13 funkcijų automobilinis kompiuteris	•	•
Matomas ir garsinis įspėjimas prisiegti saugos diržą priekinėse ir galinėse sėdynėse	•	•
Režimas ECO	•	•
Pastovaus greičio palaikymo sistema ir greičio ribotuvas	•	•
Galiniai automobilio statymo jutikliai	•	•
Priekiniai automobilio statymo jutikliai	-	○
Galinio vaizdo kamera	○ (standartinė įranga)	•

• – standartinė įranga; ○ – pasirenkama įranga; - – nėra.

⁽¹⁾ Konfigūruojamoms vairavimo pagalbos sistemoms.

MATOMUMAS

Šildomas galinis stiklas	•	•
Elektriniai šoniniai veidrodėliai	-	•

PATOGUMAS

Rankiniu būdu valdomas šildymas ir oro kondicionavimas	•	•
Specialus rekuperacinio stabdymo režimas (B režimas, pasirenkamas pavarų svirtimi E-SHIFTER)	•	•
Nuotoliniu būdu arba raktu valdomas centrinis užraktas	•	•
Elektra valdomi priekiniai langai	•	•
Elektra valdomi galiniai langai	-	•
Reguliuojamo aukščio vairaratis	•	•
Priekinė skaitymo lemputė	•	•
Priekinis 12 V lizdas	•	•
1/1 nulenkiama užpakalinė sėdynė	•	•

MULTIMEDIJA IR GARSO SISTEMA

Naujoji MEDIA CONTROL: DAB skaitmeninis radijas, 1 USB-C lizdas, 2 garsiakalbiai, „Bluetooth®“ ryšys su šoniniais valdikliais ant vairaračio, nauja išmaniųjų telefonų programa „Dacia Media Control“	•	-
Naujoji MEDIA NAV LIVE: multimedijos sistema su 10,1 colio jutikliniu ekranu, internetinė navigacija su automatiniiais žemėlapių atnaujinimais, eismo ir pavojingų zonų informacija realiuoju laiku 8 metus* , DAB skaitmeninis radijas, išmaniojo telefono ekrano dubliavimo USB laidu arba „Wi-Fi“ ryšiu funkcija, 2 USB-C lizdai, „Bluetooth®“ ryšys, palydoviniai valdikliai ant vairaračio, 2 garsiakalbiai, DACIA programų parduotuvė ir nuotolinių paslaugų paketas	○ (žr. „Ryšio paslaugos“)	•

ĮKROVIMAS

Įkrovimo kabelis su 2 tipo jungtimi „Wallbox“ ir viešosioms įkrovimo stotelėms	○	
„FlexiCharger“ kabelis, skirtas įkrauti iš buitinio elektros lizdo	•	
„Combo“ sparčiojo įkrovimo nuolatine srove lizdas (30 kW)	○	○

RYŠIO PASLAUGOS

Nuotolinių paslaugų paketas (per programą „My Dacia“) 8 metus: - Automobilio radimas (buvimo vieta žemėlapyje) - Prietaisų skydelio duomenys (rida, likęs nuvažiuojamas atstumas, įkrovimo būseną ir kt.) - Įkrovimo programavimas - Nuotoliniai veiksmai: temperatūros nustatymas, įkrovimas ir kt. (žr. konkretų paketo pasiūlymą)	○ (žr. „Ryšio paslaugos“)	•
FOTA (angl. „Firmware Over The Air“): programinės įrangos paketų diegimas automobilyje be pardavėjo įsikišimo (iki 5 metų)	○ (žr. „Ryšio paslaugos“)	•

PAKETAI

Paketas TECHNO: MEDIA NAV LIVE + galinio vaizdo kamera + ryšio paslaugos	○	•
--	---	---

„Android Auto™“ yra registruotasis „Google Inc.“ prekių ženklas.

„Apple CarPlay™“ yra registruotasis „Apple Inc.“ prekių ženklas.

(1) Konfigūruojamoms vairavimo pagalbos sistemoms.

KONFIGŪRUOTI IR UŽSISAKYTI

MENIU ^

06. MATMENYS

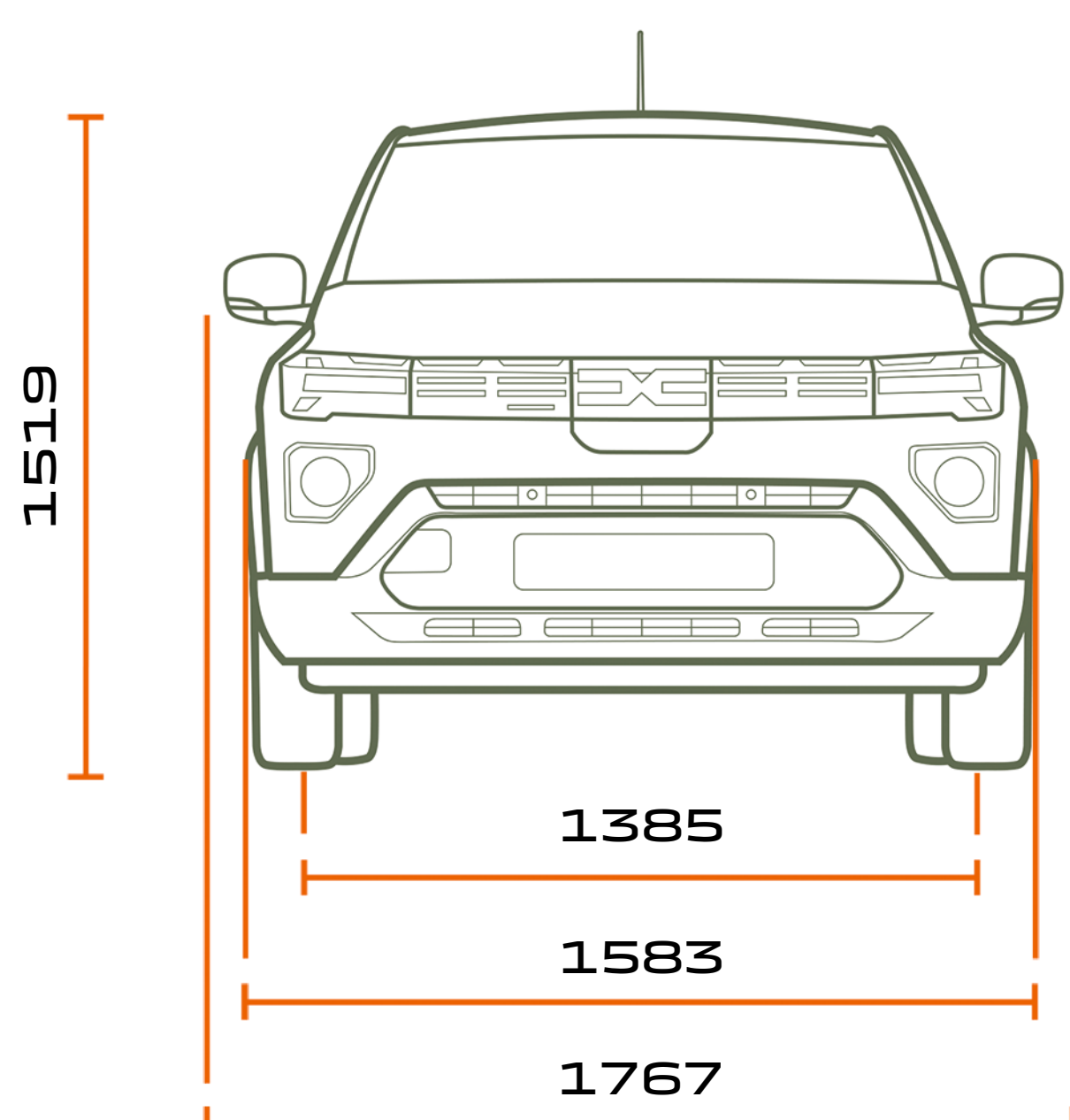

IŠ PRIEKIO

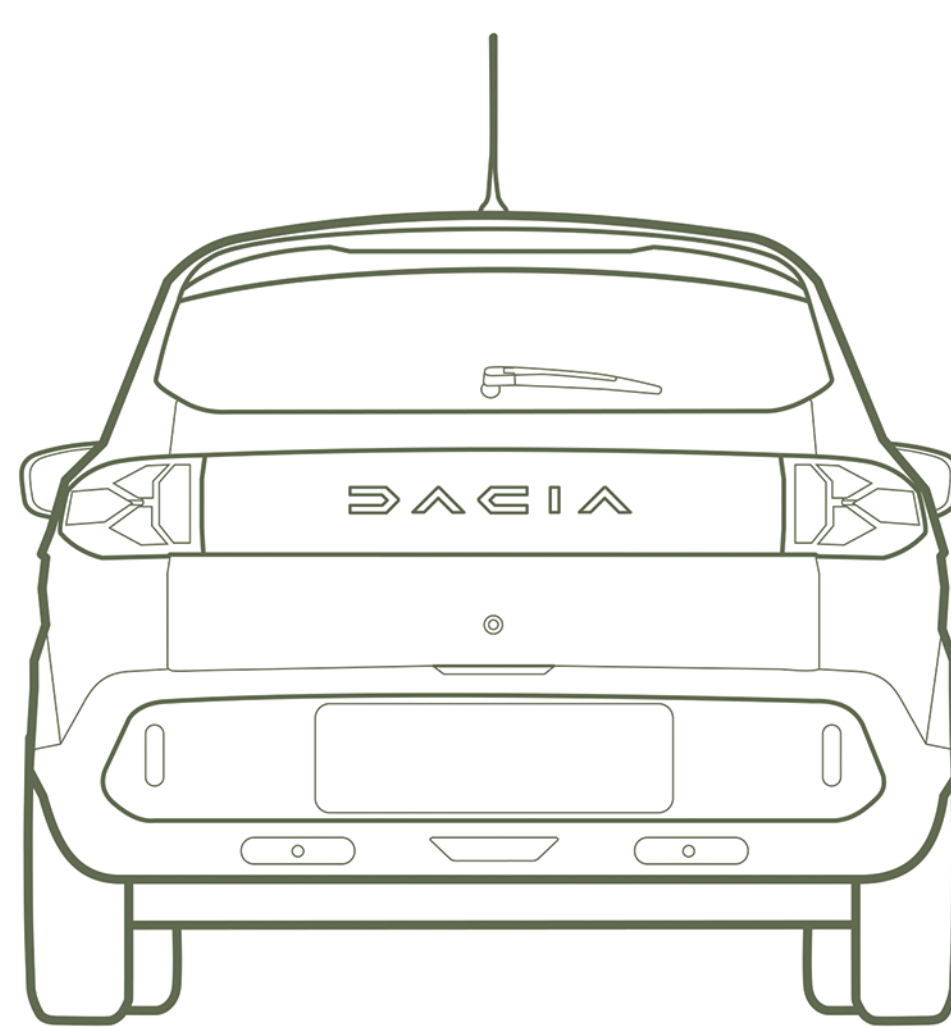

IŠ GALO

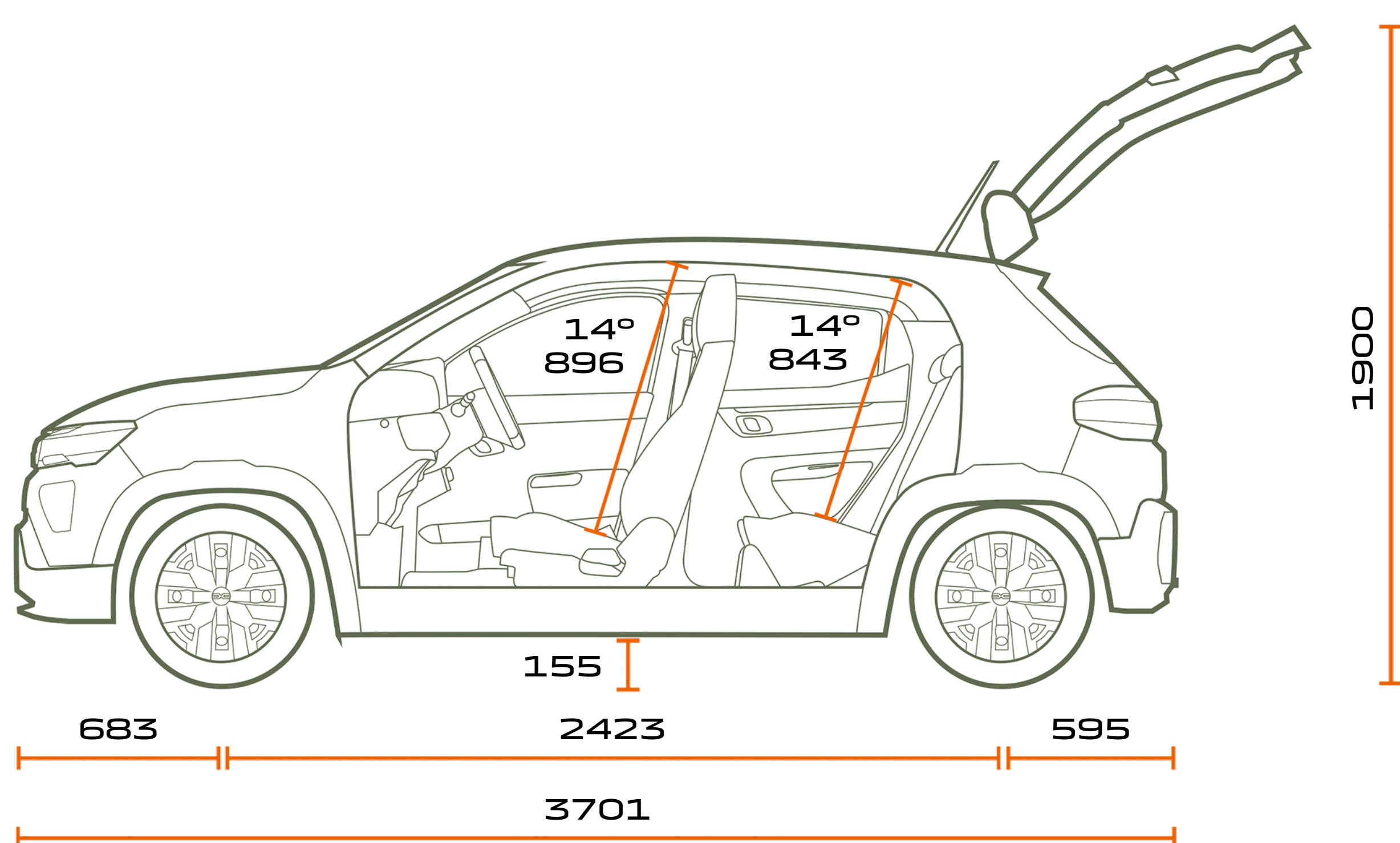

IŠ ŠONO

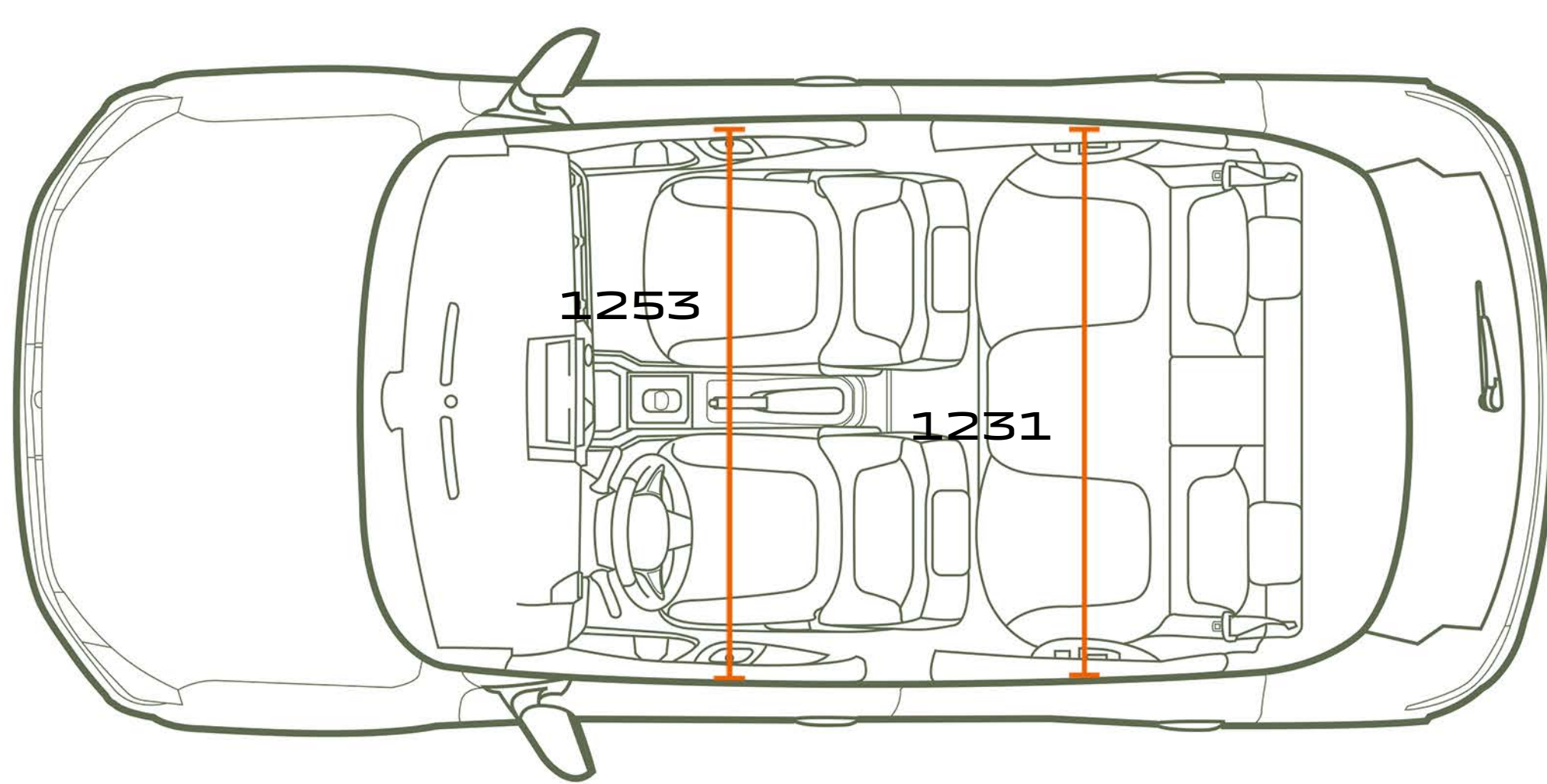

IŠ VIRŠAUS

BAGAŽINĖS TALPA (dm³ PAGAL VDA STANDARTĄ / l)

Mažiausia bagažinės talpa (ISO 3832 standartas)

288/308

Didžiausia bagažinės talpa už 1 eilės sėdynių, kai 2 eilės sėdynė nulenкта (ISO 3832 standartas)

975/1004

Matmenys nurodyti milimetrais.

KONFIGŪRUOTI IR UŽSISAKYTI

MENIU ^

DACIA



Ėmėmės visų priemonių, kad šios brošiūros turinys būtų tikslus jos išleidimo metu. Šis dokumentas sudarytas naudojant ikigamybinius modelius ir prototipus. Laikydamosi nuolatinio produkcijos tobulinimo politikos DACIA pasilieka teisę bet kada keisti apibūdintas ar paminėtas savybes, transporto priemones ir priedus. Apie visus tokius pakeitimus DACIA atstovams pranešama kuo greičiau. Priklausomai nuo pardavimo šalies, kai kurios versijos gali skirtis ir tam tikra įranga gali būti neparduodama (tiek standartinė, tiek pasirenkama, tiek priedai). Norėdami naujausios informacijos kreipkitės į artimiausią DACIA atstovą. Dėl techninių priežasčių šiame atspausdintame dokumente spalvos gali šiek tiek skirtis nuo faktinių automobilio išorės ar salono apdailos spalvų. Visos teisės saugomos. Draudžiama bet kokia forma ir bet kokiomis priemonėmis atkurti kurią nors šios brošiūros dalį negavus raštiško DACIA sutikimo.

DACIA rekomenduoja  Castrol

PUBLICIS: BAM (BEN & MARTIN), © RENAULT MARKETING 3D-COMMERCE 2024 10

**KONFIGŪRUOTI
IR UŽSISAKYTI**

**BANDOMASIS
VAŽIAVIMAS**

**RASTI
PARDAVĖJĄ**

MENIU 