

DACIA DUSTER



SKIRTAS MUMS - PAPRASTIEMS ŽMONĖMS

Naujasis DACIA DUSTER dar geresnis: tvirtesnis, drąsesnis, su daugiau technologijų tiek viduje, tiek išorėje. Juo galima važiuoti bet kur, nes jame integruotos internetinės paslaugos, 4x4 sistema ir nauja įranga. O nauja hibridinė versija ekologiškesnė nei bet kada anksčiau.



**155 HYBRID IR
150 HYBRID-G 4X4
VARIKLIAI⁽¹⁾**

**10 COLIŲ JUTIKLINIS
EKRANAS SU
INTERNETINĖMIS
PASLAUGOMIS**

**4X4 VARIANTAS
SU NAUJU REŽIMŲ
JUNGIKLIU**

**IKI 8 „YOUCLIP“
TVIRTINIMO
TAŠKŲ**

⁽¹⁾ Bus prieinama vėliau.

MENIU

01. DIZAINAS

**02. MALONUS
VAIRAVIMAS**

03. RYŠYS

04. ERDVUMAS

**05. VAIRAVIMO PAGALBOS
SYSTEMOS**

**06. YPATINGOS TECHNINĖS
SAVYBĖS**

ATNAUJINTAS KULTINIS VISUREIGIS

Dar universalesnis kultinio dizaino DACIA DUSTER tęsia savo sėkmės istoriją, pasižymėdamas puikiomis visureigio savybėmis. Šoninės apsaugos „Starkle®“ ir ratų arkos pabrėžia galingą visureigio prigimtį. Šis automobilis su moduliniiais stogo laikikliais itin praktiškas ir tiks visiems jūsų nuotykiams.

Automobilis su šiuolaikinio dizaino žibintais puikiai pritaikytas tiek veiklai lauke, tiek gyvenimui mieste.



Y raidės formos žibintai



NAUJA PATIRTIS SALONE

Kurdama savo flagmano interjerą, DACIA didžiausią dėmesį skyrė ergonomikai, dizainui ir jūsų gerovei. Į vairuotoją orientuotą ir gerai apgalvotą 10 colių centrinį ekraną lengva pasiekti. 7 colių skaitmeniniame prietaisų skydelyje visa važiavimo informacija bus tiesiai prieš akis.



Dėl naujos konstrukcijos vairą valdyti dar patogiau, o į automobilį įsėsti dar lengviau. Kalbant apie dizainą, nauja Y formos priekinių žibintų grafika atsikartoja ir salone - ant durų apdailos intarpų bei oro ventiliacijos angų - rudos COPPER spalvos versijoje EXTREME ir pilkos MEGALITH spalvos versijoje JOURNEY.



Versijoje EXTREME – skalbiami „MicroCloud“ apmušalai iš plastiku dengto audinio

KONFIGŪRUOKITE IR UŽSISAKYKITE

MENIU ^

GALITE RINKTIS HIBRIDĄ

„Dacia Duster“ siūlo platų aukštos kokybės hibridinių variklių su naujausios kartos 155 hybrid ir 150 hybrid-G 4x4⁽¹⁾ varikliais, kuriuose elektra derinama su benzinu ir suskystintomis naftos dujomis (LPG).



Su 155 hibridiniu varikliu iki 80 % kelionių miestuose galite nuvažiuoti naudodami tik elektros energiją ir taip iki 40 % sumažinti degalų sąnaudas⁽²⁾. Šis hibridinis variklis sujungtas su naujoviška automatine pavarų dėže be sankabos, kuri užtikrina didelį vairavimo komfortą.

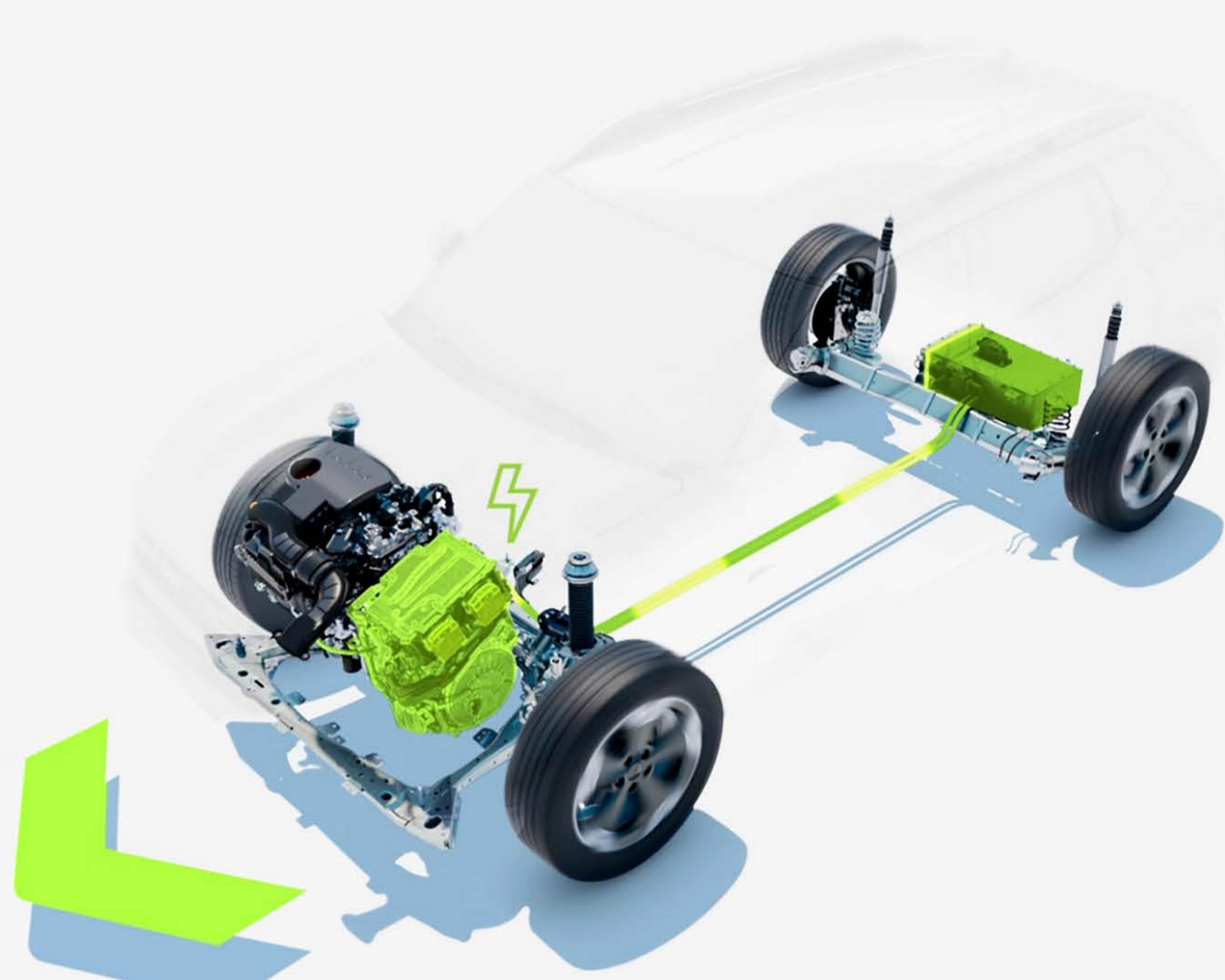

Akumulatorius įkraunamas važiuojant stabdymo ir lėtėjimo metu.

„Duster“ taip pat siūlomas su 120 „Eco-G⁽¹⁾“ varikliais ir dviejų rūšių degalų benziniais ir suskystintųjų dujų varikliais. Šioje versijoje naudojama lengvojo hibrido sistema aptimizuojanti degalų sąnaudas daugiausiai energijos reikalaujančiais važiavimo etapais.



⁽¹⁾ Bus prieinama vėliau.

⁽²⁾ Važiavimas miesto sąlygomis, palyginti su lygiaverčiu vidaus degimo varikliu.

TIKRAS BEKELEŠ KARALIUS

Naujojo DUSTER 4x4 versija su naujuoju važiavimo režimų jungikliu greitai įveiksite visas kliūtis. Didelė prošvaisa (iki 217 mm), iki 31° užvažiavimo kampas, leidžiantis įveikti šlaitus 4x4 režimu, nuo įbrėžimų apsaugančios medžiagos „Starkle®“ – naujasis DUSTER ir toliau pasiruošęs karaliauti bekelėje, išlaikydamas visureigio DNR.



Automobilio kampą visada galite kontroliuoti naudodamiesi 10 colių centriniu jutikliniu ekranu, kuriame pateikiamas meniu „Visa informacija apie kelią“ ir tiesiogine prieiga prie kelių vaizdų kameros.



Jutiklinis ekranas su 4x4 informacija: nuolydžio kampai ir kiekvienai ašiai tenkanti galia



Važiavimo režimo pasirinkimo mygtukas

KONFIGŪRUOKITE IR UŽSISAKYKITE

MENIU ^

DAR DAUGIAU SKAITMENINIŲ IR INTERNETINIŲ FUNKCIJŲ SALONE

DACIA DUSTER multimedijos sistema MEDIA NAV LIVE palengvina kasdienybę. Dideliame 10 colių centriniame jutikliniame ekrane galite naudotis realaus laiko eismo navigacija su naujausiais žemėlapiais*. Keliauti dabar dar paprasčiau: jums patiks išmaniojo telefono ekrano belaidžio dubliavimo funkcija, praktiškoms mobiliosiomis paslaugomis ir individualizuotomis programomis, pavyzdžiui „My Car Finder“, skirta automobilio buvimo vietai nustatyti, taip pat automobilio skaitmeniniame prietaisų skydelyje rodomi ridos ir padangų slėgio sumažėjimo indikatoriai. „Arkamys®“ sukurta 3D garso sistema suteiks neišdildomų įspūdžių, klausantis mėgstamos muzikos.



DUSTER ESSENTIAL multimedijos sistemą galima valdyti išmaniuoju telefonu. Šią multimedijos sistemą sudaro: skaitmeninis radijas, 4 garsiakalbiai, „Bluetooth®“ ryšys, valdikliai ant vairo ir balso atpažinimo funkcija. Norėdami daugiau funkcijų, atsisiųskite naująją išmaniesiems telefonams skirtą programą „Media Control“.



* Įskaičiuojamas atnaujinimas 8 metus.
„Android Auto™“ yra „Google Inc.“ prekių ženklas. „Apple CarPlay™“ yra „Apple Inc.“ prekių ženklas.

KONFIGŪRUOKITE IR UŽSISAKYKITE

MENIU ^

NAUJOJI „YOUCLIP“ TVIRTINIMO SISTEMA

„YouClip“ – tai išmaniausios salono daugiavilnių tvirtinimo sistemos su įvairiais „YouClip“ asortimentui sukurtais priedais. Tvirtinimo elementus galima lengvai pritvirtinti 4–6 tvirtinimo taškuose, kurie išdėstyti gerai parinktose automobilio vietose, įskaitant bagažinę. 2 papildomi tvirtinimo taškai už galvos atlošų, kuriuos galima įsigyti kaip priedus, išplečia sistemą ir padidina „YouClip“ taškų skaičių iki 8. Šie papildomi taškai puikiai tinka planšetiniams kompiuteriams ar telefonams, naudojant mūsų multimedijos planšetinių kompiuterių laikiklį arba bekontaktį indukcinį būdą įkrovimą. Kad būtų dar patogiau, patogus „YouClip“ priedas „trys viename“ turi puodelio laikiklį, lemputę ir kabliuką, kuriuos galima išimti ir prireikus naudoti atskirai.



„YouClip“ asortimente yra dar keletas naujų priedų, įskaitant „YouClip“ išmaniojo telefono laikiklį, taip pat „YouClip“ krepšį, kurie padeda tvarkingai laikyti daiktus salone. „YouClip“ priedus lengva nuimti ir naudoti bet kurioje kitoje automobilio salono vietoje.



„YouClip“ kabliukas

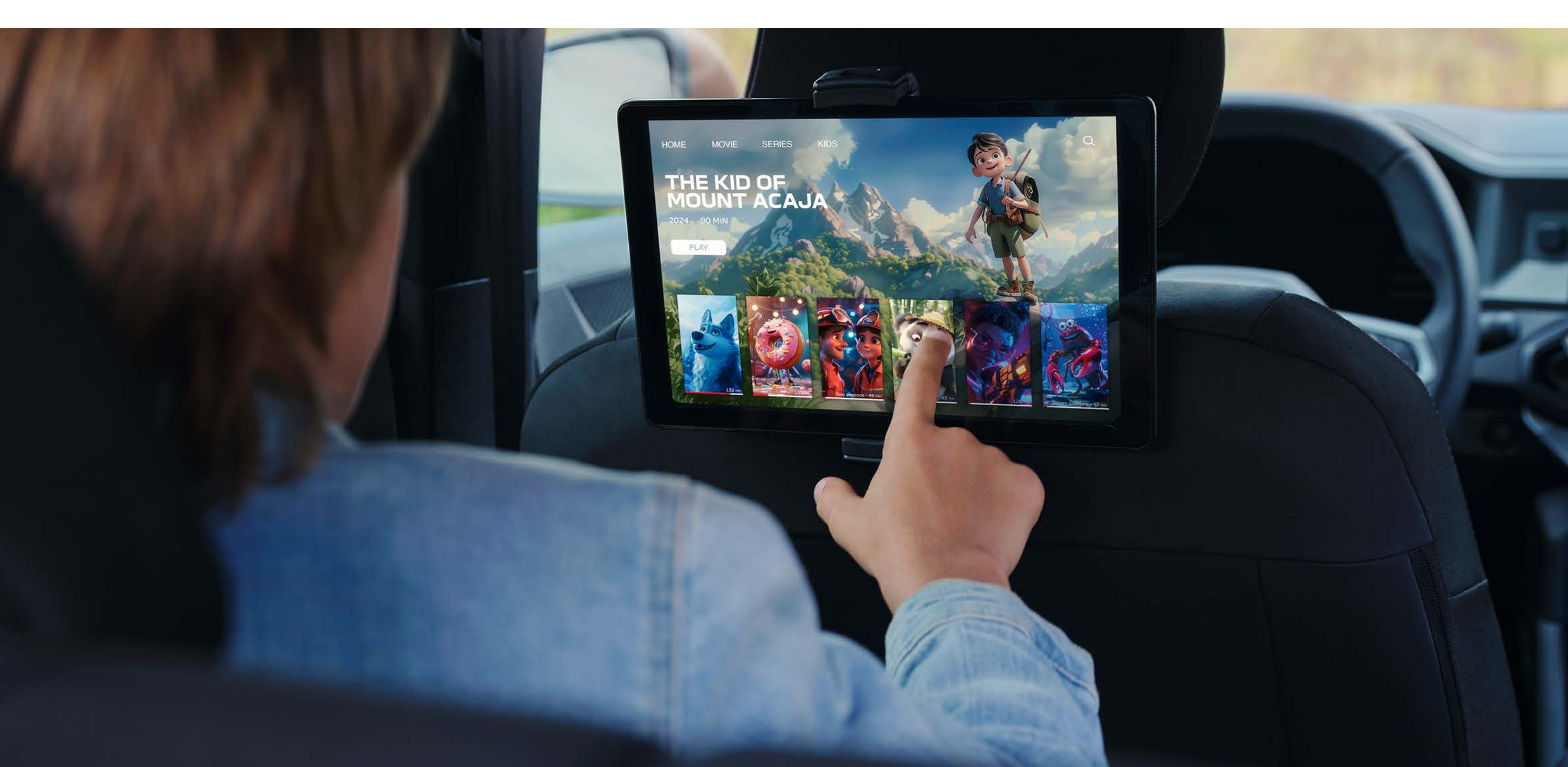

„YouClip“ multimedijos planšetinio kompiuterio laikiklis



„YouClip“ kabliukas

ERDVĖ VISIEMS JŪSŲ POREIKIAMS

Mėgaukitės erdviu salonu, sumaniai suprojektuotu jūsų ir keleivių patogumui. Kad ir kokie būtų jūsų poreikiai, dėl modulinės konstrukcijos jis labai universalus. Itin erdviame salone yra daug vietos kojoms, 517 litrų VDA talpos bagažinė ir lygios grindys.



Dar daugiau vietos kroviniams – su reguliuojamais stogo laikikliais, kad galėtumėte pasiimti viską, ko norite.



KELIONIŲ Į GAMTĄ PATOĞUMUI - „InNature“ ASORTIMENTAS

Kelionės su naujuoju DUSTER – išskirtinės. Mėgaukitės patogiomis nakvynėmis gamtoje su „miego paketu“ iš „InNature“ asortimento, į kurį įeina 1,90 m ilgio ir 1,30 m pločio išardoma dvigulė lova. Ją vienas žmogus gali surinkti per mažiau nei dvi minutes. Lovos gale yra ištraukiamas stalas pusryčiams ir hibridiniame variante – 160 litrų, kituose variantuose – 175 litrų talpos daiktadėžė.



Nepamirškite atskirai parduodamų užtemdomųjų žaliuzių, saugančių nuo šviesos. Jei norite erdvesnės stovyklavimo vietos, atidarius DUSTER bagažinę galima sumontuoti „Dacia“ hečbeko palapinę ir automobilio gale sukurti 10 m² apsaugotą miegamąją erdvę, kurioje galės miegoti iki 3 žmonių. Laisvė reiškia ir galimybę pasiimti viską, ko reikia. Rinkitės išskirtinę DACIA „InNature“ stogo bagažinę. Ją nesunku skersai pritvirtinti prie modulinio stogo laikiklių arba prie skersinių stogo laikiklių, kuriuos galima įsigyti kaip priedą ir kurie atlaiko iki 80 kg apkrovą.



Nepermatomos žaliuzės



DACIA užpakalinių durų palapinė (iki 3 miegamų vietų)



Stogo laikikliai

VAŽIUOKITE SAUGIAI

Naujajame DACIA DUSTER esamą įrangą, skirtą jūsų saugumui ir vairavimo komfortui, papildėme naujos kartos vairavimo pagalbos sistemomis. Naudodamiesi mygtuku „Mano sauga“ galite bet kada išjungti kai kurias iš šių pagalbinių priemonių. Kiekviena kelionė su DACIA – tai kelionė be rūpesčių.

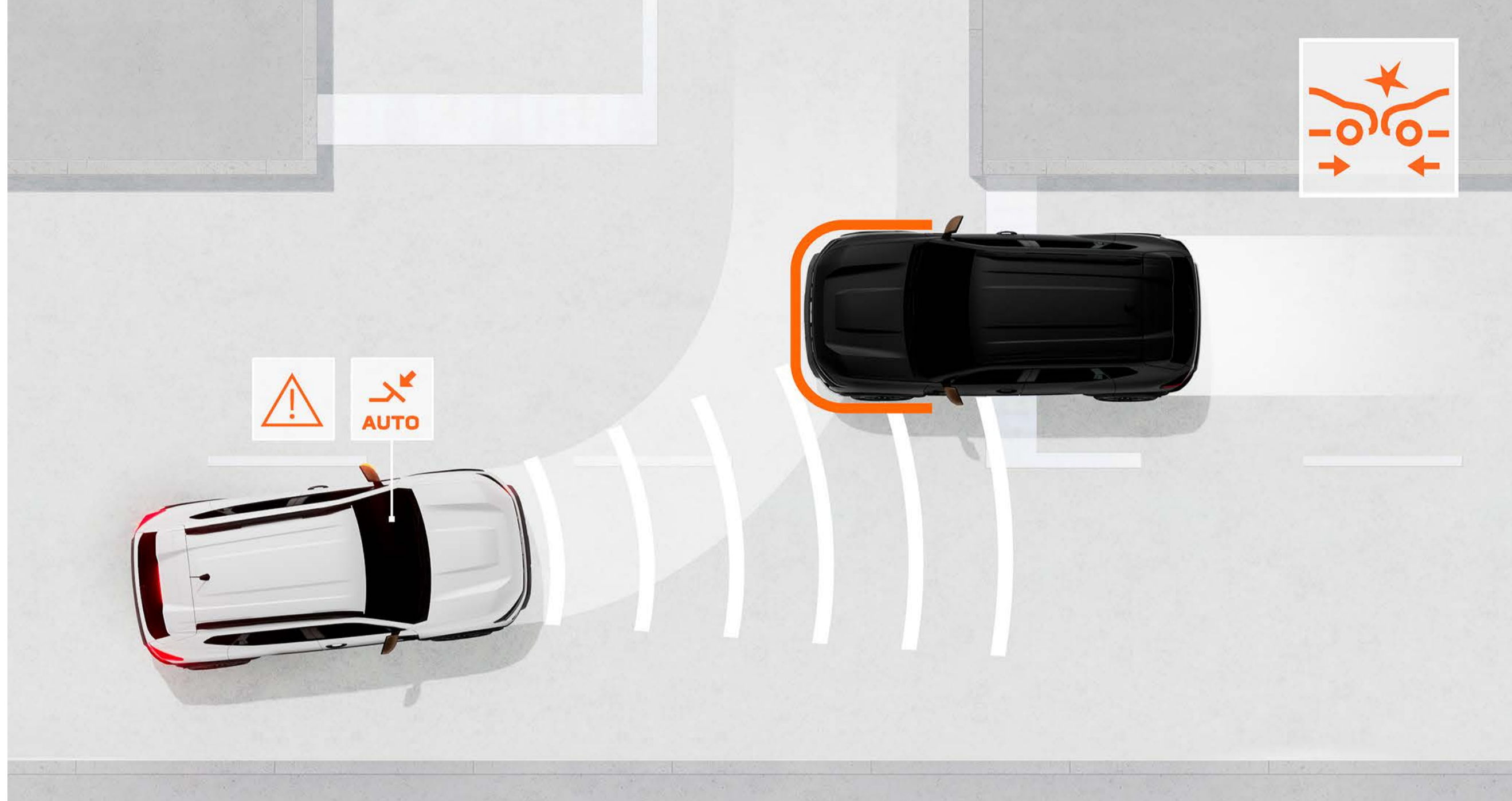

AKTYVIOJI AVARINIO STABDYMO SISTEMA (AEB)

Ši sistema apsaugo nuo priekinio susidūrimo su kitomis transporto priemonėmis, pėsčiaisiais ar dviratinkais tiesiame kelyje ir sankryžose. Ji įspėja vairuotoją ir prireikus gali automatiškai stabdyti transporto priemonę.

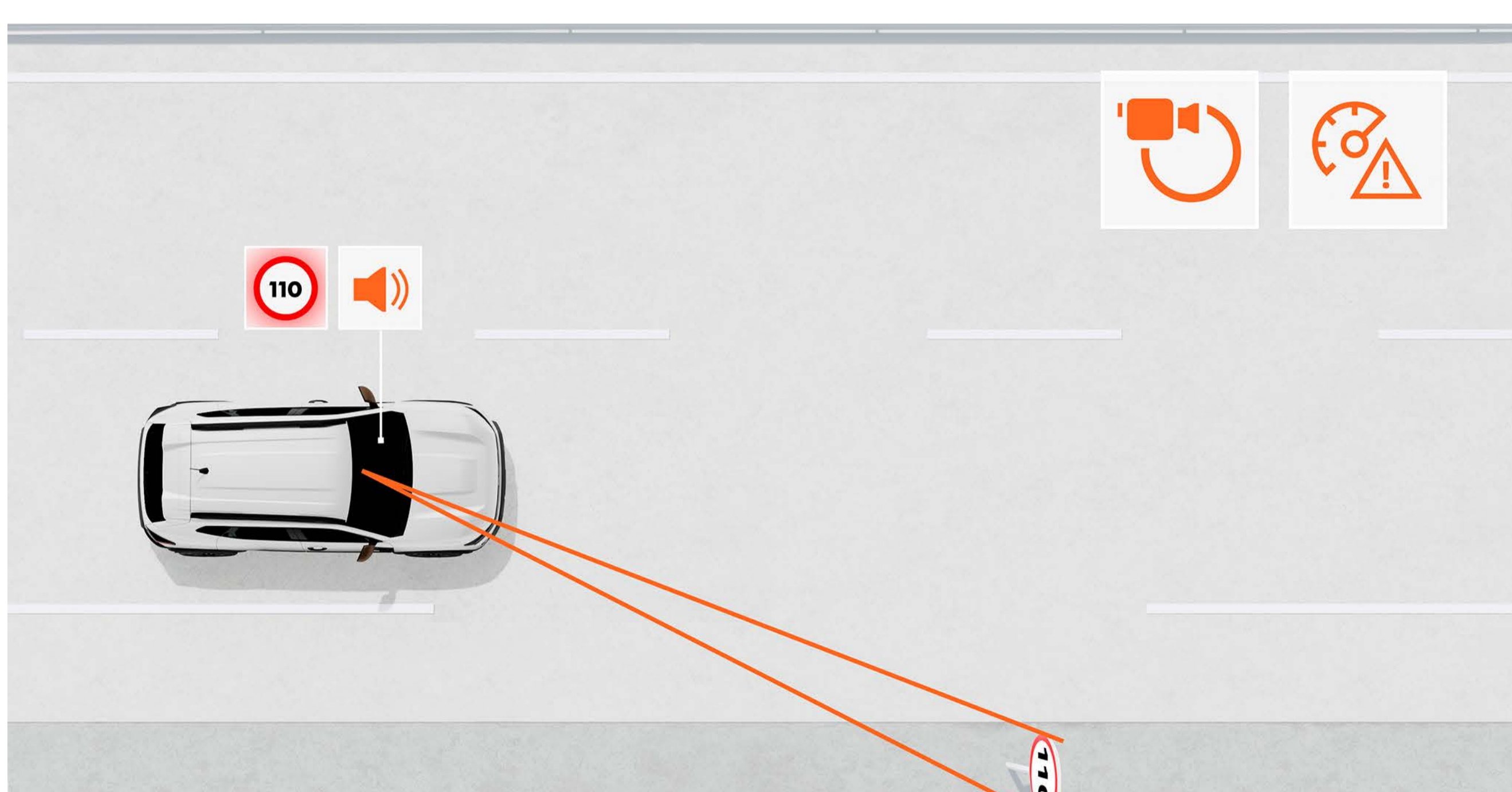

KELIO ŽENKLŲ ATPAŽINIMO IR ĮSPĖJIMO APIE GREITĮ FUNKCIJA

Ši sistema realiuoju laiku patikimai rodo didžiausią leistiną greitį kelyje ir vaizdo bei garso signalais įspėja vairuotoją, kai šis viršija leistiną greitį (signalus galima išjungti).

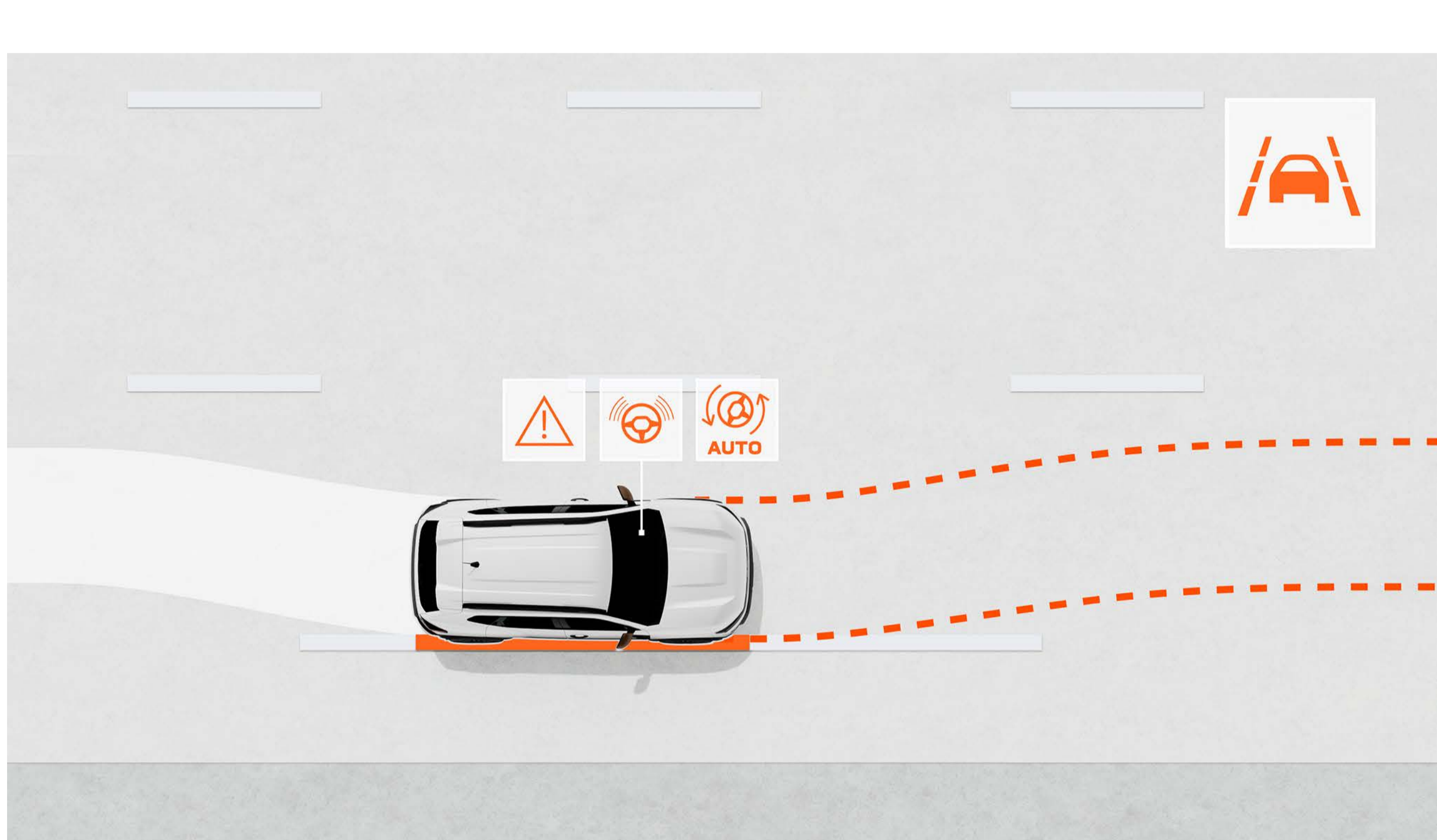

EISMO JUOSTOS PALAIKYMO IR IŠVAŽIAVIMO IŠ EISMO JUOSTOS ĮSPĖJIMO SISTEMA

Ši pagalbinių priemonė stebi automobilio judėjimo trajektoriją eismo juostoje ir įspėja vairuotoją, jei jis netyčia kerta baltą liniją. Prireikus jis taip pat gali automatiškai pakoreguoti transporto priemonės trajektoriją.

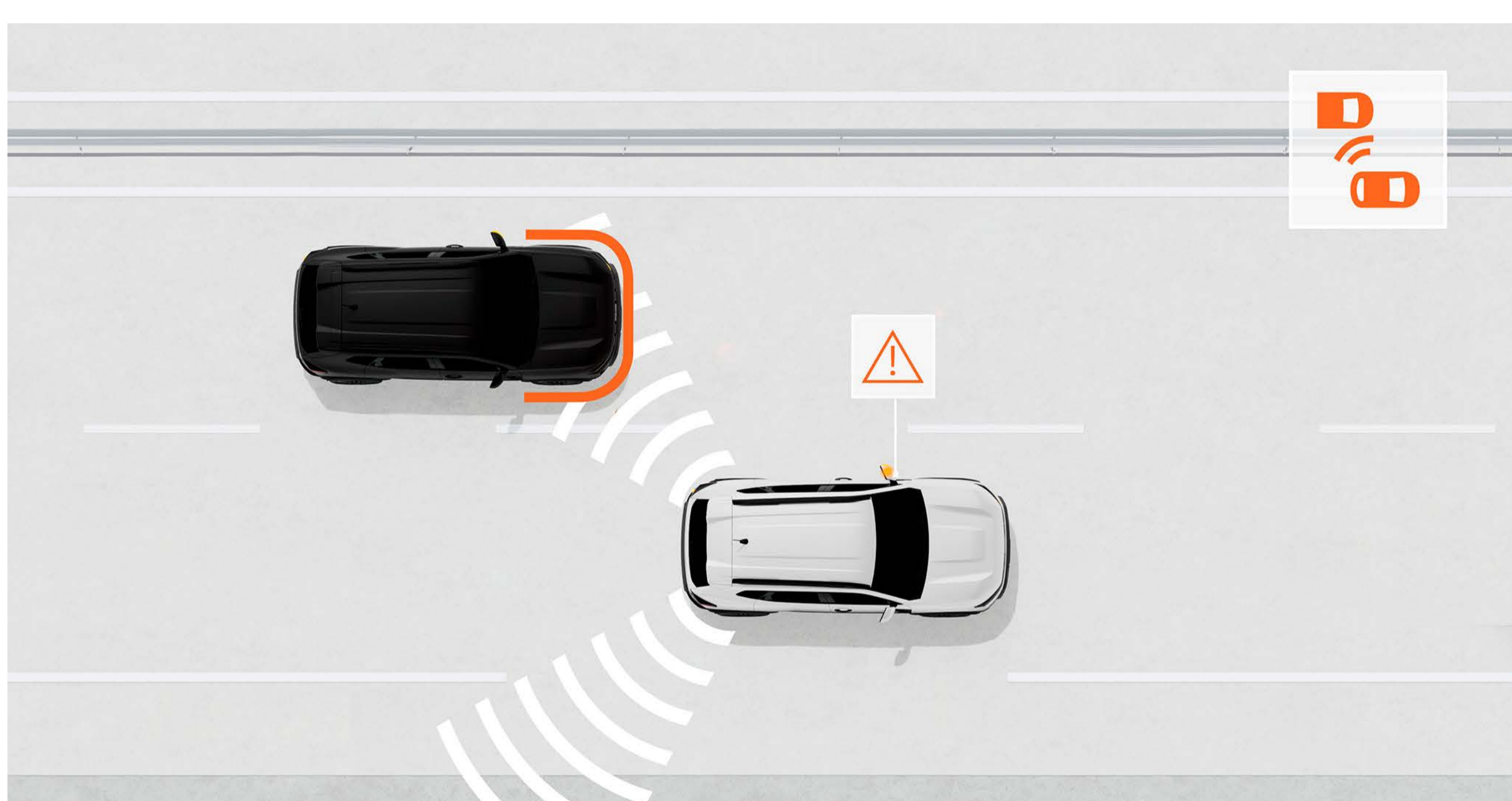

NEMATOMOS ZONOS ĮSPĖJIMAS

Ši pagalbinių priemonė stebi zonas, kuriose matomumas ribotas, ir įspėja vairuotoją vaizdiniu signalu, jei toje zonoje yra kita transporto priemonė arba eismo dalyvis, kad vairuotojas žinotų, kada negali persirikiuoti į kitą eismo juostą.



NUSILEIDIMO NUO KALNO GREIČIO STEBĖJIMAS

Ši sistema riboja automobilio greitį, kai jis leidžiasi stačiu šlaitu, vairuotojui nenaudojant stabdžių pedalo.



KELIŲ VAIZDŲ KAMERA

Kelių vaizdų kamera padidina matomumą. Ji pateikia priekinį, galinį ir šoninį vaizdą, padeda aptikti duobes, akmenis ar kliūtis, kurias ne visada lengva pastebėti, ir palengvina vairavimą.

**SUŽINOKITE
DAUGIAU APIE
MŪSŲ ĮRANGĄ** 

KĖBULO SPALVOS

ĮRANGA

PRIEDAI

VARIKLIAI

ĮRANGOS PASIRINKIMAI

MATMENYS

KĖBULO SPALVOS

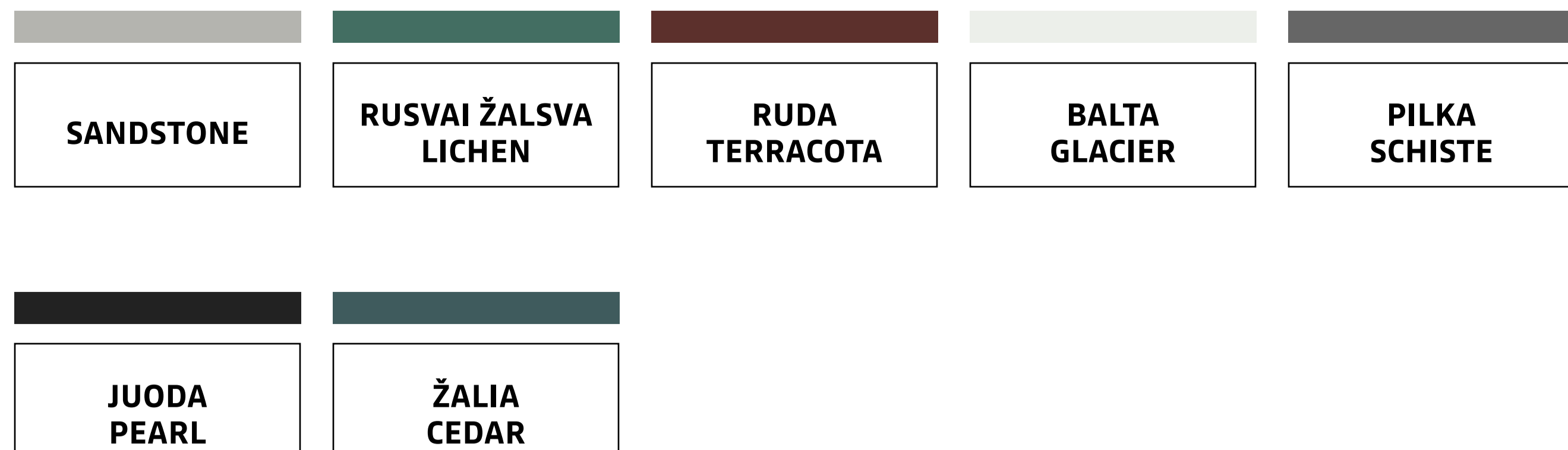

SANDSTONE⁽¹⁾



RUSVAI ŽALSV LICHEN^{(2), (3)}



RUDA TERRACOTA⁽¹⁾



BALTA GLACIER^{(2), (3)}



PILKA SCHISTE^{(1), (3)}



JUODA PEARL⁽¹⁾



ŽALIA CEDAR⁽¹⁾

¹ metalizuojamieji dažai.

² neskaidrūs dažai.

³ tik variante ESSENTIAL

Nuotraukos tik informacinio pobūdžio.

06. YPATINGOS TECHNINĖS SAVYBĖS

ĮRANGA

ESSENTIAL



PAGRINDINĖ ĮRANGA

IŠORĖ

- Kėbulo spalvos buferiai
- 16 colių plieniniai ratlankiai
- Juodos durų rankenos ir šoniniai veidrodėliai
- Šviesadiodžiai priekiniai žibintai
- Juodi stacionarūs stogo laikikliai
- Juodi elektra šildomi ir atitirpinami šoniniai veidrodėliai
- ECO-LED priekiniai žibintai

SALONAS

- Specialūs apmušalai ESSENTIAL
- Juodos ventiliacijos grotelės
- Pilkos STEEL spalvos salono durų rankenos

PATOGUMAS

- Vairuotojo pusės langų valdymas vienu lietim
- Elektrinis priekinio keleivio pusės langas
- 4 „YouClip“ tvirtinimo taškai
- Nuotolinis centrinis durų užraktas
- Reguliuojamas elektrinis vairo stiprintuvas
- Reguliuojamo aukščio vairuotojo sėdynė
- Reguliuojamo aukščio ir atstumo vairas
- Nulenkiamas raktelis
- Žema centrinė konsolė
- Analoginis prietaisų skydelis su 3,5 colio TFT ekranu
- „New Media Control“: DAB skaitmeninis radijas, JACK lizdas ir 2 USB-C lizdai, 4 garsiakalbiai, „Bluetooth®“ ryšys su šoniniais valdikliais ant vairaračio, programa išmaniesiems telefonams „Dacia Media Control“
- 1/3 ir 2/3 atskirai nulenkiama užpakalinė sėdynė
- Rankiniu būdu valdomas oro kondicionierius
- Bagažinės dangalas

SAUGA IR VAIRAVIMO PAGALBA

- 6 oro pagalvės (vairuotojo ir keleivio priekinės, užuolaidinės ir šoninės oro pagalvės)
- Mygtukas „My Safety“, skirtas valdyti vairavimo pagalbos sistemas
- Stabdžių antiblokavimo sistema (ABS) + avarinio stabdymo sistema (EBA)
- Automatinė avarinio stabdymo sistema (AEBS) su pėsčiųjų ir (arba) dviratininkų aptikimo funkcija
- Elektroninė stabilumo kontrolės sistema (ESC) + nuo slydimo apsauganti sistema (ASR)
- Skambutis pagalbos tarnyboms (E-CALL)
- Įvykių (avarijų) duomenų registratorius
- Išankstinė automobilio konfigūracija antialkoholiniam variklio užraktui
- Kelio ženklų atpažinimo ir įspėjimo apie viršijamą greitį sistema
- Eismo juostos keitimo įspėjimas
- Eismo juostos palaikymo sistema
- Vairuotojo nuovargio kontrolės sistema
- QR kodas „Rescue Code®“ priekyje / gale
- Automatiniai priekiniai žibintai
- Režimas ECO, „Stop & Start“ ir pavarų perjungimo indikatorius
- „Isofix“ tvirtinimo sistema ant galinių šoninių sėdynių
- Padangų pripūtimo rinkinys
- Vairas „Soft Feel“ su greičio ribotuvu, pastovaus greičio palaikymo sistema ir valdikliais
- Galiniai automobilio statymo jutikliai

EXPRESSION



PAGRINDINĖ ĮRANGA EXPRESSION = ESSENTIAL +

IŠORĖ

- 17 colių aliumininiai deimantinio šlifavimo ratlankiai TERGAN
- Kėbulo spalvos išorinės durų rankenos
- Sidabro spalvos šoninių veidrodėlių korpusai
- Pilkos MEGALITHE spalvos priekinė ir užpakalinė važiuoklės apsauga
- Apatinės durų apsaugos juostos „Starkle®“

SALONAS

- Pilkos ACIER spalvos ventiliacijos grotelės
- Mėlynos DENIM spalvos priekinių salono durų rankenos
- Specialūs apmušalai DENIM su šviesą atspindinčiu DACIA logotipu

PATOGUMAS

- Priekiniai ir galiniai vienu prisilietimu elektra valdomi langai
- 150 hybrid-G 4x4 variklio elektrinis stovėjimo stabdys⁽¹⁾
- 6 „YouClip“ tvirtinimo taškai
- „YouClip“ išmaniojo telefono laikiklis
- Konfigūruojamas 7 colių skaitmeninis prietaisų skydelis
- „New Media Display“: multimedijos sistema su 10 colių jutikliniu ekranu, radijas, išmaniojo telefono ekrano dubliavimo USB laidu arba „Wi-Fi“ ryšiu funkcija, „Bluetooth®“ ryšys, 4 garsiakalbiai ir nuotolinių paslaugų paketas
- Centrinė konsolė su porankiu ir dėtuve

SAUGA IR VAIRAVIMO PAGALBA

- Galinio vaizdo kamera
- Automatiniai priekinio stiklo valytuvai su lietaus jutikliu
- Greičio valdymo nuokalnėje sistema (4x4 variante)

PAPILDOMA ĮRANGA

- „New Media Nav Live“: multimedijos sistema su 10 colių jutikliniu ekranu, internetinė navigacija su automatiniu žemėlapių atnaujinimu 8 metams, radijas, išmaniojo telefono ekrano dubliavimo USB laidu arba „Wi-Fi“ ryšiu funkcija, „Bluetooth®“ ryšys, 6 garsiakalbiai, „Arkamys 3D® sound“, DACIA programų parduotuvė ir nuotolinių paslaugų paketas
- Paketas „Heat“: šildomos priekinės sėdynės, šildomas vairas, vairuotojo sėdynė su reguliuojama juosmens atrama ir reguliuojamo aukščio keleivio sėdynė
- Atsarginis ratas + JACK lizdas (išskyrus variantą ECO-G)⁽²⁾
- Metalizuojamieji arba specialaus efekto dažai

⁽¹⁾ Bus prieinama vėliau.

⁽²⁾ Atsarginis ratas vietoje padangų pripūtimo prietaisų rinkinio.

JOURNEY

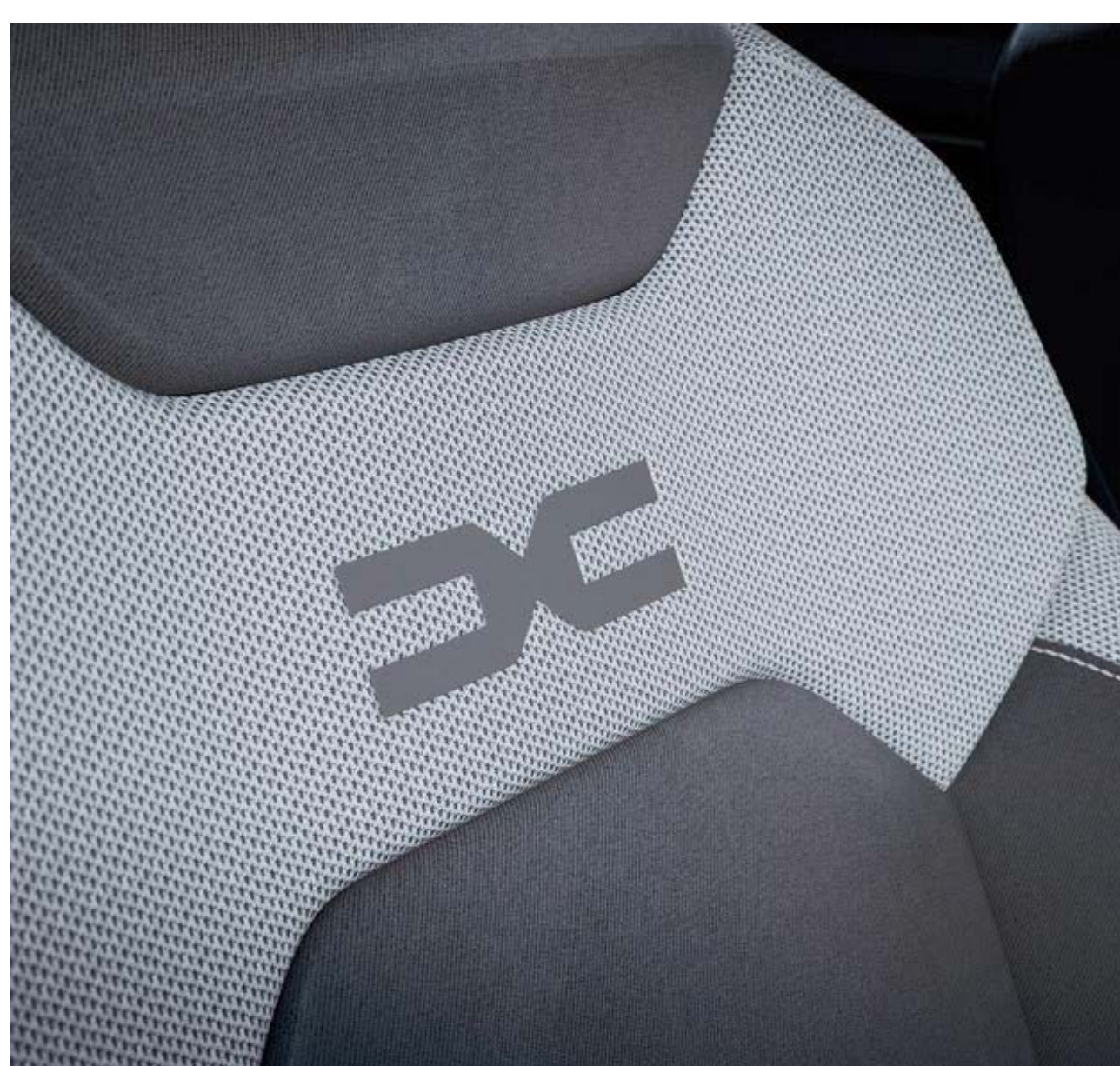

PAGRINDINĖ ĮRANGA JOURNEY = EXPRESSION +

IŠORĖ

- 18 colių lengvojo lydinio ratlankiai TAGASAN
- Rūko žibintai

PATOGUMAS

- Automatinė šildymo ir oro kondicionavimo sistema
- Automatiškai užlenkiami durelių veidrodėliai su valdymo skydeliu vairuotojo durelėse
- Kortelė KEYLESS ENTRY
- Belaidis įkroviklis
- Elektrinis stovėjimo stabdys
- „New Media Nav Live“: multimedijos sistema su 10 colių jutikliniu ekranu, internetinė navigacija su automatinio žemėlapių atnaujinimu 8 metams, radijas, išmaniojo telefono ekrano dubliavimo USB laidu arba „Wi-Fi“ ryšiu funkcija, „Bluetooth®“ ryšys, 6 garsiakalbiai, „Arkamys 3D® sound“, DACIA programų parduotuvė ir nuotolinių paslaugų paketas
- Vairuotojo sėdynė su juosmens reguliavimu

SAUGA IR VAIRAVIMO PAGALBA

- Automatinis artimųjų ir tolimųjų šviesų perjungimas
- Adaptyvioji pastovaus greičio palaikymo sistema (155 hybrid ir 150 hybrid-G 4x4 varikliai⁽¹⁾)

PAPILDOMA ĮRANGA

- Paketas „Parking“: kelių vaizdų kamera, nematomos zonos įspėjimas, jutikliai priekyje ir šonuose
- Paketas „Cold“: šildomos priekinės sėdynės, šildomas vairas, šildomas priekinis langas, vairuotojo sėdynė su reguliuojama juosmens atrama ir reguliuojamo aukščio keleivio sėdynė
- Atsarginis ratas ir domkratas (išskyrus 120 Eco-G ir 150 Hybrid-G 4x4 variklius⁽¹⁾⁽²⁾)
- Metalizuojamieji arba specialaus efekto dažai

⁽¹⁾ Bus prieinama vėliau.

⁽²⁾ Atsarginis ratas vietoje padangų pripūtimo prietaisų rinkinio.

EXTREME



PAGRINDINĖ ĮRANGA EXTREME = EXPRESSION +

IŠORĖ

- 17 colių juodi „Tergan“ lengvojo lydinio ratlankiai
- Rudos COPPER spalvos šoninių veidrodėlių korpusai
- Moduliniai stogo laikikliai
- Rūko žibintai

SALONAS

- MicroCloud“ apmušalai iš plastiku dengto audinio su šviesą atspindinčiu DACIA logotipu
- Priekinių durų intarpai iš skalbiamos „MicroCloud“ plastiku dengto audinio su rudos COPPER spalvos siūlėmis
- Rudos COPPER spalvos elementai ant ventiliacijos grotelių

PATOGUMAS

- Automatinis oro kondicionierius
- Automatiškai užlenkiami šoniniai veidrodėliai su valdymo skydeliu vairuotojo durelėse
- Kortelė KEYLESS ENTRY
- Guminis bagažinės įdėklas
- Priekiniai ir galiniai guminiai grindų kilimėliai su tinklo raštu
- Vairuotojo sėdynė su reguliuojama juosmens atrama ir reguliuojamo aukščio keleivio sėdynė
- „New Media Display“: multimedijos sistema su 10 colių jutikliniu ekranu, radijas, išmaniojo telefono ekrano dubliavimo USB laidu arba „Wi-Fi“ ryšiu funkcija, „Bluetooth®“ ryšys, 4 garsiakalbiai ir nuotolinių paslaugų paketas
- Centrinė konsolė su porankiu ir dėtuve

PAPILDOMA ĮRANGA

- 18 colių lengvojo lydinio ratlankiai su pusės rombo formos elementais
- Paketas „Parking“: kelių vaizdų kamera, nematomos zonos įspėjimas, jutikliai priekyje ir šonuose
- Paketas „Cold“: šildomos priekinės sėdynės, šildomas vairas, šildomas priekinis langas
- Techno paketas (140 mild hybrid, 120 Eco-G): elektrinis stovėjimo stabdys, belaidis išmaniojo telefono įkroviklis, „Media Nav Live“
- Techno paketas (155 hybrid): elektrinis stovėjimo stabdys, belaidis išmaniojo telefono įkroviklis, „Media Nav Live“, adaptyvioji pastovaus greičio palaikymo sistema
- Techno paketas (150 Hybrid-G 4x4(1)): belaidis išmaniojo telefono įkroviklis, „Media Nav Live“, adaptyvioji pastovaus greičio palaikymo sistema
- Atsarginis ratas ir domkratas (išskyrus 120 Eco-G ir 150 Hybrid-G 4x4 variklius⁽¹⁾⁽²⁾)
- Metalizuojamieji arba specialaus efekto dažai

⁽¹⁾ Bus prieinama vėliau.

⁽²⁾ Atsarginis ratas vietoje padangų pripūtimo prietaisų rinkinio.

KONFIGŪRUOKITE IR UŽSISAKYKITE

MENIU ^

PRIEDAI



ŠONINIAI LAIPTELIAI

Būtinai priedas automobilio 4x4 stiliui pabrėžti. Su jais lengviau įlipti į transporto priemonę ir pasiekti ant stogo vežamą krovinį. Taip pat apsaugo kėbulą nuo smulkių kasdienių pažeidimų.



RYKLIO PELEKO FORMOS ANTENA

Šia ryklio peleko formos antena, sklandžiai įsiliejančia į automobilio linijas, suteiksite jam elegantiškumą.



BE ĮRANKIŲ NUIMAMAS VELKAMASIS KABLYS

Naudodami šį DACIA sukurtą velkamąjį kablį saugiai vilkite priekabą, valtį, baidarę arba vežkite dviratį. Dėl velkamojo kablo, kurį galima lengvai nuimti be įrankių, išsaugomas estetiškas automobilio vaizdas.



ANT VELKAMOJO KABLIO TVIRTINAMAS DVIRAČIŲ LAIKIKLIS

Greitai ir be jokio reguliavimo pritvirtinamas prie velkamojo kablo. Tai saugiausias ir praktiškiausias būdas vežti iki trijų dviračių. Praktiška atlenkimo funkcija, kad būtų galima patekti į bagažinę net ir pritvirtintus dviračius.



SKERSINIAI STOGO LAIKIKLIAI¹

Idealiai tinka dviračių ar slidžių laikikliui arba stogo bagažinei. Padidinkite savo transporto priemonės krovumą!² Dėl naujoviškos „Quickfix“ tvirtinimo sistemos juos galima greitai ir lengvai sumontuoti ant išilginių laikiklių be jokių įrankių.



GUMINIAI KILIMĖLIAI SU TOPOGRAFINIU RAŠTU

Rinkitės DACIA firminius guminius kilimėlius su paaukštiniais kraštais ir topografiniu raštu. Jie pagaminti iš 20 % perdirbtų medžiagų. Jie suteikia papildomą apsaugą jūsų automobiliui ir sukuria elegancijos bei modernumo pojūtį.



TEKSTILINIAI KILIMĖLIAI „PREMIUM“

Šie automobiliu DUSTER pritaikyti kilimėliai su DACIA logotipu suteiks papildomos apsaugos automobiliui. Pagaminti iš kokybiškos kiliminės medžiagos, praktiški ir lengvai prižiūrimi.

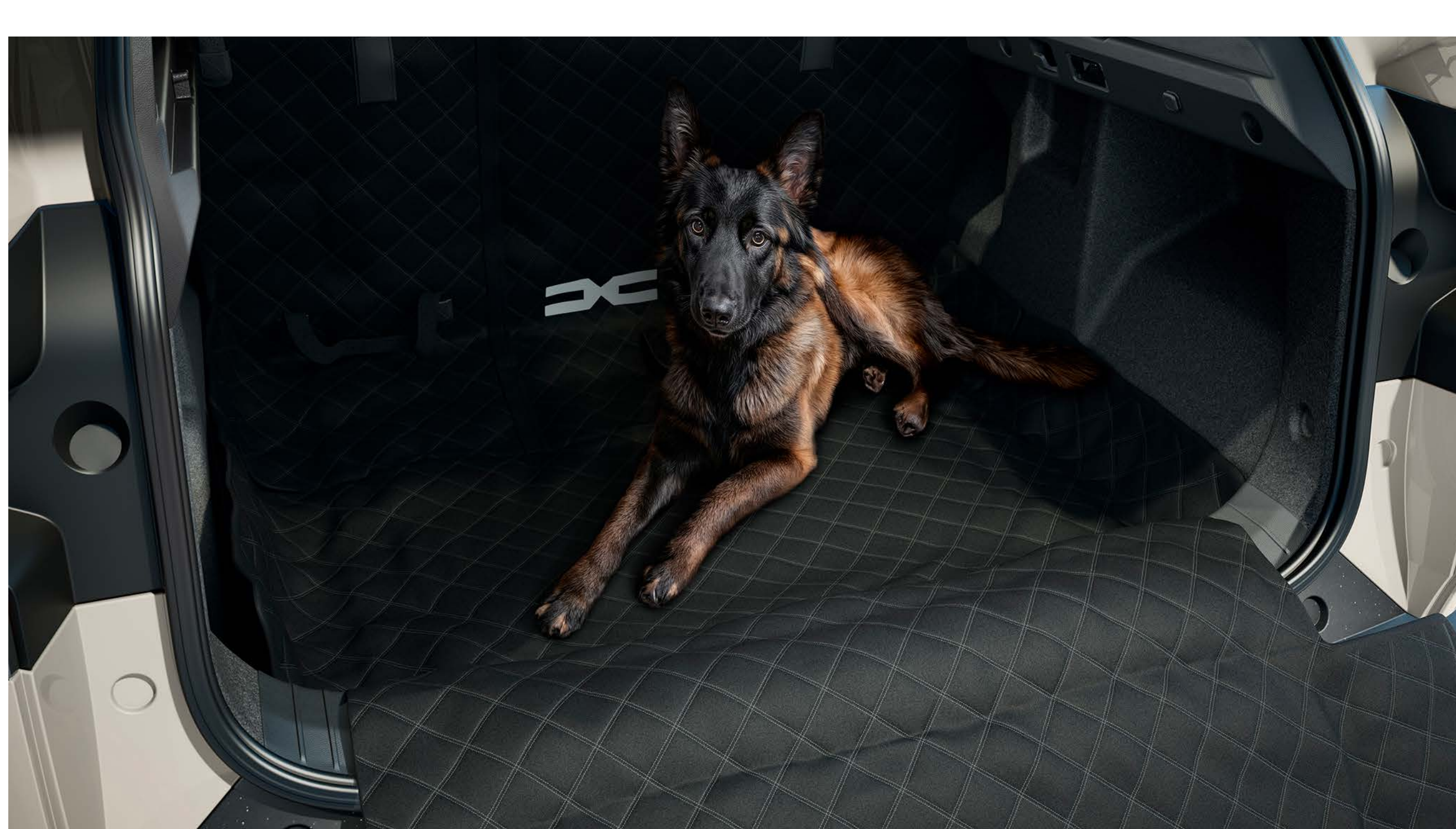

DAUGIAFUNKCĖ GALINIŲ SĖDYNIŲ IR BAGAŽINĖS APSAUGA

Apsaugokite galines sėdynes ir bagažinę nuo kasdienio purvo ir įbrėžimų naudodami mūsų universalią apsaugą. Ši praktiška sistema greitai pritvirtinama prie sėdynių atlošų diržais aplink galvos atramas. Bagažinėje apsaugą galima lengvai sulankstyti ir išskleisti, ji puikiai prisitaiko prie sėdynių padėties ir uždengia visą krovinių skyrių.

¹ Variantams be modulių stogo laikiklių.

² Didžiausia apkrova 80 kg.

06. YPATINGOS TECHNINĖS SAVYBĖS

VARIKLIAI

| | Eco-G 120 | mild hybrid 140 |
|--|-----------------------------|---|
| VARIKLIAI | | |
| Energijos šaltinis | Benzinas / LPG | Benzininis / elektrinis lengvasis hibridas 48 V |
| Važiavimas visiškai elektriniu režimu | - | - |
| Didž. galia kW EEC (AG), esant variklio sūkių dažniui (aps./min) | 90 (120 km) esant 4500–5500 | 103 (140 km) esant 4500–5500 |
| Didž. sukimo momentas Nm EEC (m·kg), esant variklio sūkių dažniui (aps./min) | 200 esant 1750–4000 | 230 esant 1900–4000 |
| Degalų įpurškimo tipas | Tiesioginis | Tiesioginis |
| Variklio darbinis tūris (cm ³) | 1199 | 1199 |
| Cilindrų skaičius / vožtuvų skaičius | 3 cilindrai / 12 vožtuvų | 3 cilindrai / 12 vožtuvų |
| Išmetimo standartas | Euro 6E bis | Euro 6E bis |
| Kietųjų dalelių filtras ⁽¹⁾ | Yra | Yra |
| Stop & Start ⁽²⁾ | Yra | Yra |

| BATERIJOS | | |
|------------------|---|------------------------------|
| Traukos baterija | - | Ličio jonų / 48 V / 0,84 kWh |

| EFEKTYVUMAS | | |
|----------------------------|-----|-----|
| Didžiausias greitis (km/h) | 180 | 180 |
| 0-100 km/h (s) | 11 | 9,4 |

| PAVARŲ DĖŽĖ IR TRANSMISIJA | | |
|--------------------------------------|---------------|---------------|
| Transmisija | 4×2 | 4×2 |
| Pavarų dėžės tipas / pavarų skaičius | Mechaninė / 6 | Mechaninė / 6 |

| VAIRAVIMO SISTEMA | | |
|---|-------------------------------|-------------------------------|
| Vairavimo sistema | Elektrinis vairo stiprintuvas | Elektrinis vairo stiprintuvas |
| Posūkio spindulys nuo rato iki rato (m) | 10,96 | 10,96 |

| STABDŽIŲ SISTEMA | | |
|---|--|--|
| Priekyje: ventiliuojami diskai / skersmuo (mm) | Ventiliuojami diskai Φ280x24 | Ventiliuojami diskai Φ280x24 |
| Galiniai: būgniniai stabdžiai / skersmuo (coliai) | 9 colių būgnai / diskai su automatiniu stovėjimo stabdžiu Φ280×9,6 | 9 colių būgnai / diskai su automatiniu stovėjimo stabdžiu Φ280×9,6 |

| RATAI IR PADANGOS | | |
|--------------------------|---|---|
| Standartinės padangos | 215/70/R16 215/65/R17 215/60/R18 vasarinės | 215/70/R16 215/65/R17 215/60/R18 vasarinės |

| DEGALŲ SĄNAUDOS IR IŠMETAMŲJŲ TERŠALŲ KIEKIS⁽³⁾ | | |
|---|-----------------------------------|---------------------|
| Bandymo protokolas | WLTP ⁽⁴⁾ | WLTP ⁽⁴⁾ |
| Ekologiškas režimas | Yra | Yra |
| Kuro bako talpa (l) | LPG: 50 / Benzinas: 50 | 50 |
| CO ₂ emisija (g/km) | Nustatoma priklausomai nuo šalies | 122/123 |
| Kombinuotosios degalų sąnaudos (l/100 km) | Nustatoma priklausomai nuo šalies | 5,4 |

| SVORIS (kg) IR TALPA (dm³ arba litrai) | | |
|--|---------|-------------|
| Didž. transporto priemonės masė (paruošta važiuoti) | 1350 | 1376 |
| Bendroji transporto priemonės kombinuota masė (GTW) | 3305 | 3330 |
| Bendroji transporto priemonės leistina masė (GVW) | 1805 | 1830 |
| Maks. / min. naudingoji apkrova ⁽⁵⁾ | 455/487 | 454/528 |
| Maks. stabdomos priekabos svoris | 1500 | 1500 |
| Maks. nestabdomos priekabos svoris | 695 | 685 |
| Didž. bagažinės talpa po bagažinės dangčiu, su remonto rinkiniu / atsarginiu ratu ^{(6), (7)} (dm ³ VDA) | 453 | 517 / 474 |
| Didž. bagažinės talpa su sulankstytomis galinėmis sėdynėmis, su remonto rinkiniu / atsarginiu ratu ^{(6), (7)} (dm ³ VDA) | 1545 | 1609 / 1566 |
| Maž. bagažinės talpa po bagažinės dangčiu, su remonto rinkiniu / atsarginiu ratu ^{(6), (7)} (litrais) | 513 | 594 / 545 |
| Didž. bagažinės talpa sulankstytomis galinėmis sėdynėmis, su remonto rinkiniu / atsarginiu ratu ^{(6), (7)} (litrais) | 1632 | 1635 / 1537 |

⁽¹⁾ Benzininiai varikliai su kietųjų dalelių filtru (DPF): siekiant sumažinti kietųjų dalelių išmetimą, naujuose benzininiuose tiesioginio įpurškimo varikliuose įrengtas išmetimo sistemoje esantis kietųjų dalelių filtras. Filtras sulaiko išmetamosiose dujose esančias kietąsias daleles ir sudegina jas automatiniu regeneravimo proceso metu, kuris kartojamas reguliariai. Kietųjų dalelių filtras nereikalauja techninės priežiūros. ⁽²⁾ Starterio variklis ir akumulatorius veikia kartu su „Stop & Start“ sistema. ⁽³⁾ Oficialūs degalų sąnaudų ir išmetamųjų teršalų duomenys pateikiami pagal galiojančias taisykles. ⁽⁴⁾ WLTP (pasaulio mastu suderinta lengvųjų automobilių bandymų procedūra): naujas protokolas, pagal kurį, palyginti su ankstesne NEDC procedūra, gaunami rezultatai yra artimesni rezultatams, gautiems realiomis važiavimo sąlygomis. Degalų sąnaudos ir išmetamo CO₂ kiekis yra patvirtinto tipo, taikant standartizuotą matavimo metodą, apibrėžtą galiojančiose taisyklėse. Metodas yra vienodas visiems gamintojams, todėl galima palyginti skirtingus modelius. ⁽⁵⁾ Nurodyta naudingoji apkrova taikoma pirmajam įrangos lygiui. ⁽⁶⁾ Pagal ISO 3832. ⁽⁷⁾ Atsarginis ratas nepritaikytas versijoms su 120 Eco-G varikliu.

KONFIGŪRUOKITE IR UŽSISAKYKITE

MENIU 

06. YPATINGOS TECHNINĖS SAVYBĖS

VARIKLIAI

| | hybrid-G 150 4x4* | hybrid 155 |
|--|---|---|
| VARIKLIAI | | |
| Energijos šaltinis | Benzininis / elektrinis pusiau hibridas 48 V | Benzininis / elektrinis pilnas hibridas 260 V |
| Važiavimas visiškai elektriniu režimu | Yra | Yra |
| Didž. galia kW EEC (AG), esant variklio sūkių dažniui (aps./min) | 230 (vidaus degimo variklis) / 87 (elektros variklis) atskirai, esant 2100-3500 | 116 (155 km) esant 5300-5750** |
| Didž. sukimo momentas Nm EEC (m-kg), esant variklio sūkių dažniui (aps./min) | 230 esant 1900-4000 | 172 (vidaus degimo variklis) / 205 (elektros variklis), esant 3000-4000 |
| Degalų įpurškimo tipas | Tiesioginis | Tiesioginis |
| Variklio darbinis tūris (cm ³) | 1199 | 1789 |
| Cilindrų skaičius / vožtuvų skaičius | 3 cilindrai / 12 vožtuvų | 4 cilindrai / 16 vožtuvų |
| Išmetimo standartas | Euro 6E bis | Euro 6E bis |
| Kietųjų dalelių filtras ⁽¹⁾ | Yra | Yra |
| Stop & Start ⁽²⁾ | Yra | Yra |

| | | |
|------------------|------------------------------|------------------------------|
| BATERIJOS | | |
| Traukos baterija | Ličio jonų / 48 V / 0,84 kWh | Ličio jonų / 260 V / 1,4 kWh |

| | | |
|----------------------------|------|-----|
| EFEKTYVUMAS | | |
| Didžiausias greitis (km/h) | 180 | 180 |
| 0-100 km/h (s) | 10,4 | 9,4 |

| | | |
|--------------------------------------|----------------------------------|-----------------------------|
| PAVARŲ DĖŽĖ IR TRANSMISIJA | | |
| Transmisija | 4x4 su galiniu elektros varikliu | 4x2 |
| Pavarų dėžės tipas / pavarų skaičius | Automatinis Dviguba sankaba / 6 | Automatinis Multimode / 4+2 |

| | | |
|---|-------------------------------|-------------------------------|
| VAIRAVIMO SISTEMA | | |
| Vairavimo sistema | Elektrinis vairo stiprintuvas | Elektrinis vairo stiprintuvas |
| Posūkio spindulys nuo rato iki rato (m) | 10,87 | 10,96 |

| | | |
|---|---|--|
| STABDŽIŲ SISTEMA | | |
| Priekyje: ventiliuojami diskai / skersmuo (mm) | Ventiliuojami diskai Φ296x26 | Ventiliuojami diskai Φ296x26 |
| Galiniai: būgniniai stabdžiai / skersmuo (coliai) | Diskai su automatiniu stovėjimo stabdžiu Φ280x9,6 | 9 colių būgnai / diskai su automatiniu stovėjimo stabdžiu Φ280x9,6 |

| | | |
|--------------------------|--|---------------------------------------|
| RATAI IR PADANGOS | | |
| Standartinės padangos | 225/60/R17 225/55/R18 universalios | 215/65/R17 215/60/R18 vasarinės |

| | | |
|---|-----------------------------------|---------------------|
| DEGALŲ SĄNAUDOS IR IŠMETAMŲJŲ TERŠALŲ KIEKIS⁽³⁾ | | |
| Bandyto protokolas | WLTP ⁽⁴⁾ | WLTP ⁽⁴⁾ |
| Ekologiškas režimas | Yra | Yra |
| Kuro bako talpa (l) | LPG: 50 / Benzinas: 50 | 50 |
| CO ₂ emisija (g/km) | Nustatoma priklausomai nuo šalies | 105/107 |
| Kombinuotosios degalų sąnaudos (l/100 km) | Nustatoma priklausomai nuo šalies | 4,6/4,7 |

| | | |
|---|---------|-------------|
| SVORIS (kg) IR TALPA (dm³ arba litrai) | | |
| Didž. transporto priemonės masė (paruošta važiuoti) | 1505 | 1454 |
| Bendroji transporto priemonės kombinuota masė (GTW) | 3465 | 2655 |
| Bendroji transporto priemonės leistina masė (GVW) | 1965 | 1905 |
| Maks. / min. naudingoji apkrova ⁽⁵⁾ | 460/481 | 451/525 |
| Maks. stabdomos priekabos svoris | 1500 | 750 |
| Maks. nestabdomos priekabos svoris | 750 | 725 |
| Didž. bagažinės talpa po bagažinės dangčiu, su remonto rinkiniu / atsarginiu ratu ⁽⁶⁾ (dm ³ VDA) | 348 | 430 / 349 |
| Didž. bagažinės talpa su sulankstytomis galinėmis sėdynėmis, su remonto rinkiniu / atsarginiu ratu ⁽⁶⁾ (dm ³ VDA) | 1414 | 1545 / 1415 |
| Maž. bagažinės talpa po bagažinės dangčiu, su remonto rinkiniu / atsarginiu ratu ⁽⁶⁾ (litrais) | 400 | 496 / 401 |
| Didž. bagažinės talpa sulankstytomis galinėmis sėdynėmis, su remonto rinkiniu / atsarginiu ratu ⁽⁶⁾ (litrais) | 1527 | 1609 / 1528 |

⁽¹⁾ Benzininiai varikliai su kietųjų dalelių filtru (DPF): siekiant sumažinti kietųjų dalelių išmetimą, naujuose benzininiuose tiesioginio įpurškimo varikliuose įrengtas išmetimo sistemoje esantis kietųjų dalelių filtras. Filtras sulaiko išmetamosiose dujose esančias kietąsias daleles ir sudegina jas automatiniu regeneravimo proceso metu, kuris kartojamas reguliariai. Kietųjų dalelių filtras nereikalauja techninės priežiūros. ⁽²⁾ Starterio variklis ir akumulatorius veikia kartu su „Stop & Start“ sistema. ⁽³⁾ Oficialūs degalų sąnaudų ir išmetamųjų teršalų duomenys pateikiami pagal galiojančias taisykles. ⁽⁴⁾ WLTP (pasaulio mastu suderinta lengvųjų automobilių bandymų procedūra): naujas protokolas, pagal kurį, palyginti su ankstesne NEDC procedūra, gaunami rezultatai yra artimesni rezultatams, gautiems realiomis važiavimo sąlygomis. Degalų sąnaudos ir išmetamo CO₂ kiekis yra patvirtinto tipo, taikant standartizuotą matavimo metodą, apibrėžtą galiojančiose taisyklėse. Metodas yra vienodas visiems gamintojams, todėl galima palyginti skirtingus modelius. ⁽⁵⁾ Nurodyta naudingoji apkrova taikoma pirmajam įrangos lygiui. ⁽⁶⁾ Pagal ISO 3832. * Galima pateikti vėliau. ** Bendra degimo ir elektros sistemos galia.

KONFIGŪRUOKITE IR UŽSISAKYKITE

MENIU ^

06. YPATINGOS TECHNINĖS SAVYBĖS

ĮRANGOS PASIRINKIMAI

| | ESSENTIAL | EXPRESSION | JOURNEY | EXTREME |
|--|-----------------------|---------------------------------|---------------------------------|---------------------------------|
| IŠORINIS DIZAINAS | | | | |
| Y formos LED dienos žibintai | • | • | • | • |
| Automatiniai artimųjų šviesų žibintai | • | • | • | • |
| Grotelės su baltos spalvos juostelių formavimo elementais | • | • | • | • |
| Bamperiai: viršutinė dalis / apatinė dalis | kėbulo spalva / juoda | kėbulo spalva / pilka Megalithe | kėbulo spalva / pilka Megalithe | kėbulo spalva / pilka Megalithe |
| Išorinės durų rankenos | juoda | kėbulo spalva | kėbulo spalva | kėbulo spalva |
| Išorinių veidrodžių korpusai | juoda | pilka Megalithe | pilka Megalithe | bronzas-varis |
| Juodi stogo strypai | juoda | juoda | juoda | - |
| Moduliniai stogo strypai | - | - | - | juoda |
| Galiniai tamsinti langai | - | - | • | • |
| Plieniniai 16 colių ratlankiai – juodi | • | - | - | - |
| 17 colių lengvojo lydinio TERGAN ratlankiai su deimantinės formos išpjovomis | - | • | - | - |
| 17 colių lengvojo lydinio TERGAN ratlankiai, juodos spalvos | - | - | - | • |
| 18 colių lengvojo lydinio TERGAN ratlankiai su deimantinės formos išpjovomis | - | - | • | - |
| 18 colių lengvojo lydinio TERGAN ratlankiai su iš dalies deimantinės formos išpjovomis | - | - | - | ○ |
| SĖDYNĖS IR SALONO APDAILA | | | | |
| Oro ventiliacijos angų apvadai | juoda | Acier pilka | Acier pilka | bronzas-varis |
| Vidinės durų rankenos | Acier pilka | Acier pilka | Acier pilka | Acier pilka |
| Durų rankenos | Cool pilka | džinsinė mėlyna | džinsinė mėlyna | Chaki |
| Galinė sėdynė su 1/3–2/3 dalimis sulankstoma atlošiama nugarine dalimi | • | • | • | • |
| Ekologiškos odos apdaila ant vairo | • | • | • | • |
| Juodos spalvos „Essential“ audinio apmušalai | • | - | - | - |
| Džinsinio audinio apmušalai | - | • | - | - |
| „Journey“ audinio apmušalai | - | - | • | - |
| Audinio apmušalai, derantys su lengvai valoma „MicroCloud“ medžiaga ir atspindinčia DC emblema | - | - | - | • |
| AKTYVUS IR PASYVUS SAUGUMAS | | | | |
| Priekinė vairuotojo oro pagalvė | • | • | • | • |
| Keleivio priekinė oro pagalvė su išjungimo funkcija | • | • | • | • |
| Priekinės šoninės oro pagalvės, saugančios galvą ir krūtinę, bei užuolaidinės oro pagalvės | • | • | • | • |
| ABS su avarinio stabdymo pagalbine sistema (EBA) | • | • | • | • |
| Aktyvioji avarinio stabdymo sistema su pėsčiųjų ir dviratininkų aptikimo funkcija (AEBS) | • | • | • | • |
| Pagalbinė eismo juostos palaikymo sistema (LKA) | • | • | • | • |
| Įspėjimas apie nukrypimą nuo kelio juostos (LDW) | • | • | • | • |
| Vairuotojo mieguistumo nustatymas (DDAW) | • | • | • | • |
| Kelio ženklų atpažinimas su įspėjimu apie viršytą greitį (ISA) | • | • | • | • |
| „e-Call“ skubios pagalbos iškvietimo funkcija | • | • | • | • |
| Mygtukas „Mano sauga“, leidžiantis lengvai įjungti ir išjungti vairuotojo pagalbines sistemas ⁽³⁾ | • | • | • | • |
| „Rescue Code®“ – QR kodas ant priekinių ir galinių langų | • | • | • | • |
| Elektroninė stabilumo kontrolė (ESC) ⁽¹⁾ + užvažiavimo į kalną pagalbinė sistema (HSA) | • | • | • | • |
| Priekiniai ir galiniai saugos diržai su pirotechniniais įtempikliais, nereguliuojamo aukščio | • | • | • | • |
| Padangų slėgio stebėjimo sistema | • | • | • | • |
| 3 galiniai 3 taškų saugos diržai | • | • | • | • |
| Atsarginis ratas + domkratas ⁽²⁾ (nėra Eco-G 120 ir hybrid-G 150 4x4 versijose) | - | ○ | ○ | ○ |
| Padangų remonto rinkinys | • | • | • | • |
| ISOFIX vaikų sėdynių tvirtinimo sistema ant išorinių galinių sėdynių | • | • | • | • |
| Automatinis stovėjimo stabdys (išskyrus hybrid-G 150 4x4) | - | - | • | ○ (žr. parinkčių paketus) |
| Automatinis stovėjimo stabdys (skirtas hybrid G 150 4x4) | - | • | • | • |
| VALDYMO IR KONTROLĖS SISTEMOS | | | | |
| Elektrinis kintamas vairo stiprintuvas | • | • | • | • |
| „YouClip“ – išmaniojo telefono laikiklis | - | - | • | • |
| Analoginis prietaisų skydelis su 3,5 colių TFT kelionės kompiuterio ekranu | • | - | - | - |
| 7 colių skaitmeninis, spalvotas, konfigūruojamas prietaisų skydelio ir kelionės kompiuterio ekranas | - | • | • | • |
| Garsinis ir vaizdinis priminimas apie saugos diržus | • | • | • | • |
| ECO režimas + „Stop & Start“ + pavarų perjungimo indikatorius | • | • | • | • |
| HDC – nusileidimo nuo nuokalnės kontrolė (galima 4x4 versijose ir Extreme 4x2) | - | • | • | • |
| Greičio ribotuvas / greičio palaikymo sistema | •/• | •/• | •/• | •/• |
| Adaptyvioji pastovaus greičio palaikymo sistema | - | - | • | ○ (žr. parinkčių paketus) |
| Galiniai parkavimo jutikliai | • | • | • | • |
| Priekiniai ir šoniniai parkavimo jutikliai | - | - | ○ (žr. parinkčių paketus) | ○ (žr. parinkčių paketus) |
| Galinio vaizdo kamera | - | • | • | • |
| Daugialypė kamerų sistema | - | - | ○ (žr. parinkčių paketus) | ○ (žr. parinkčių paketus) |

• standartinis; ○ neprivalomas; – netiekiamas; P = pakuotės dalis. ⁽¹⁾ Galima išjungti tik 4x4 versijose. ⁽²⁾ „Atsarginis ratas + domkratas“ parinktis pakeičia „Padangų remonto komplektą“. ⁽³⁾ Taikoma pasirinktoms vairuotojo pagalbinėms sistemoms.

MATOMUMAS

| | | | | |
|---|-----|-----|-----|-----|
| Rūko žibintai | - | - | • | • |
| Šildomas galinis langas / galinis valytuvas su laikiniu valdymu | •/• | •/• | •/• | •/• |
| Šildomi durelių veidrodėliai | • | • | • | • |
| Automatiniai valytuvai | - | • | • | • |

KOMFORTAS

| | | | | |
|--|-----|------------------------------|------------------------------|------------------------------|
| Rankinis oro kondicionierius | • | • | - | - |
| Automatinis oro kondicionierius | - | - | • | • |
| Automatiškai sulankstomi durelių veidrodėliai | - | - | • | • |
| Nuotolinis centrinis užraktas (valdomas radijo bangomis) | • | • | • | • |
| „Keyless Entry“ – prieigos be rakto ir variklio užvedimo sistema | - | - | • | • |
| Priekiniai elektra valdomi langai | • | • | • | • |
| Galiniai elektra valdomi langai | - | • | • | • |
| Vairo reguliavimas: aukštis / pasiekiamumas | •/• | •/• | •/• | •/• |
| Vairuotojo sėdynės aukščio reguliavimas | • | • | • | • |
| Vairuotojo sėdynės juosmens reguliavimas | - | ○ (žr. parinkčių paketus) | • | • |
| Keleivio sėdynės aukščio reguliavimas | - | ○ (žr. parinkčių paketus) | ○ (žr. parinkčių paketus) | • |
| Centrinė konsolė su porankiu ir daiktadėže | - | • | • | • |
| Du USB-C prievadaai konsolės gale | - | • | • | • |
| Vienas priekinis skaitymo žibintas | • | - | - | - |
| Du priekiniai skaitymo žibintai | - | • | • | • |
| Vienas galinis skaitymo žibintas | - | - | • | • |
| 12 V lizdas priekyje / gale | •/- | •/• | •/• | •/• |
| 12 V lizdas bagažinėje | - | - | • | • |
| Belaidis įkroviklis | - | - | • | ○ (žr. parinkčių paketus) |

MULTIMEDIJA

| | | | | |
|---|---|---|---|------------------------------|
| „Media Control“ multimedijos sistema: DAB skaitmeninis radijas, USB prievadas, 4 garsiakalbiai, „Bluetooth®“ belaidis telefono ryšys, valdomas vairo kolonėlės svirtimi, „Dacia Media Control“ išmaniojo telefono programa | • | - | - | - |
| Medijos rodymo sistema: multimedijos sistema su 10 colių jutikliniu ekranu, DAB skaitmeniniu radiju, 2 USB-C prievadais, išmaniojo telefono ekrano atkūrimu per USB kabelį arba belaidžiu būdu per „Wi-Fi“, „Bluetooth®“, 4 garsiakalbiais ir nuotolinio valdymo paslaugų paketu. | - | • | - | • |
| „Media Nav Live“ sistema: multimedijos sistema su 10 colių jutikliniu ekranu, internetine navigacija su automatiniais žemėlapių atnaujinimais, realaus laiko eismo ir pavojų informacija 8 metams, DAB skaitmeninis radijas, 2 USB-C prievadaai, išmaniojo telefono ekrano atkūrimas per USB kabelį arba belaidžiu būdu per „Wi-Fi“, „Bluetooth®“, 6 garsiakalbiai, „Arkamys 3D Sound®“ garso sistema, „Dacia App Store“ ir nuotolinės paslaugos paketas. | - | ○ | • | ○ (žr. parinkčių paketus) |

INTERNETINĖS PASLAUGOS

| | | | | |
|---|---|---|---|---|
| Nuotolinės paslaugos paketas (per programėlę „MY Dacia“) 8 metams: mano automobilio paieška (nuotolinė geografinė vieta žemėlapyje, duomenys iš mano borto kompiuterio (nuvažiuotas atstumas, likęs važiavimo nuotolis) | - | • | • | • |
| FOTA (Firmware Over-The-Air): programinės įrangos pataisymai ir patobulinimai pristatomi tiesiai į transporto priemonę, nesilankant prekybos atstovybėje (iki 5 metų). | - | • | • | • |

ĮRANGOS PAKETAI

| | | | | |
|--|---|---|---|---|
| PARKAVIMO ĮRANGOS paketas: priekiniai, galiniai ir šoniniai parkavimo jutikliai, daugialypės terpės kamera, aklosios zonos įspėjimas (BSW) | - | - | ○ | ○ |
| ŽIEMOS paketas: šildomos priekinės sėdynės, šildomas vairas | - | - | - | ○ |
| ŽIEMOS PLUS paketas: šildomas priekinis stiklas, šildomos priekinės sėdynės, šildomas vairas | - | - | - | ○ |
| ŽIEMOS paketas: šildomos priekinės sėdynės, šildomas vairas, vairuotojo sėdynės juosmeninės dalies reguliavimas + keleivio sėdynės aukščio reguliavimas | - | ○ | ○ | - |
| ŽIEMOS PLUS paketas: šildomas priekinis stiklas, šildomos priekinės sėdynės, šildomas vairas, vairuotojo sėdynės juosmens reguliavimas + keleivio sėdynės aukščio reguliavimas | - | - | ○ | - |
| TECHNO paketas (mild hybrid 140, „Eco-G“ 120): 10 colių „Media Nav Live“ multimedijos sistema, belaidis įkroviklis, automatinis stovėjimo stabdys | - | - | - | ○ |
| TECHNO paketas (hybrid 155): 10 colių „Media Nav Live“ multimedijos sistema, belaidis įkroviklis, automatinis stovėjimo stabdys, adaptyvioji pastovaus greičio palaikymo sistema | - | - | - | ○ |
| TECHNO paketas (hybrid-G 150 4x4): 10 colių „Media Nav Live“ multimedijos sistema, belaidis įkroviklis, adaptyvioji pastovaus greičio palaikymo sistema | - | - | - | ○ |

• standartinis; ○ neprivalomas; – netiekiamas; P = pakuotės dalis. ⁽¹⁾ Galima išjungti tik 4x4 versijose. ⁽²⁾ „Atsarginis ratas + domkratas“ parinkti pakeičia „Padangų remonto komplektą“. ⁽³⁾ Taikoma pasirinktoms vairuotojo pagalbinėms sistemoms.

KONFIGŪRUOKITE IR UŽSISAKYKITE

MENIU ▲

MATMENYS

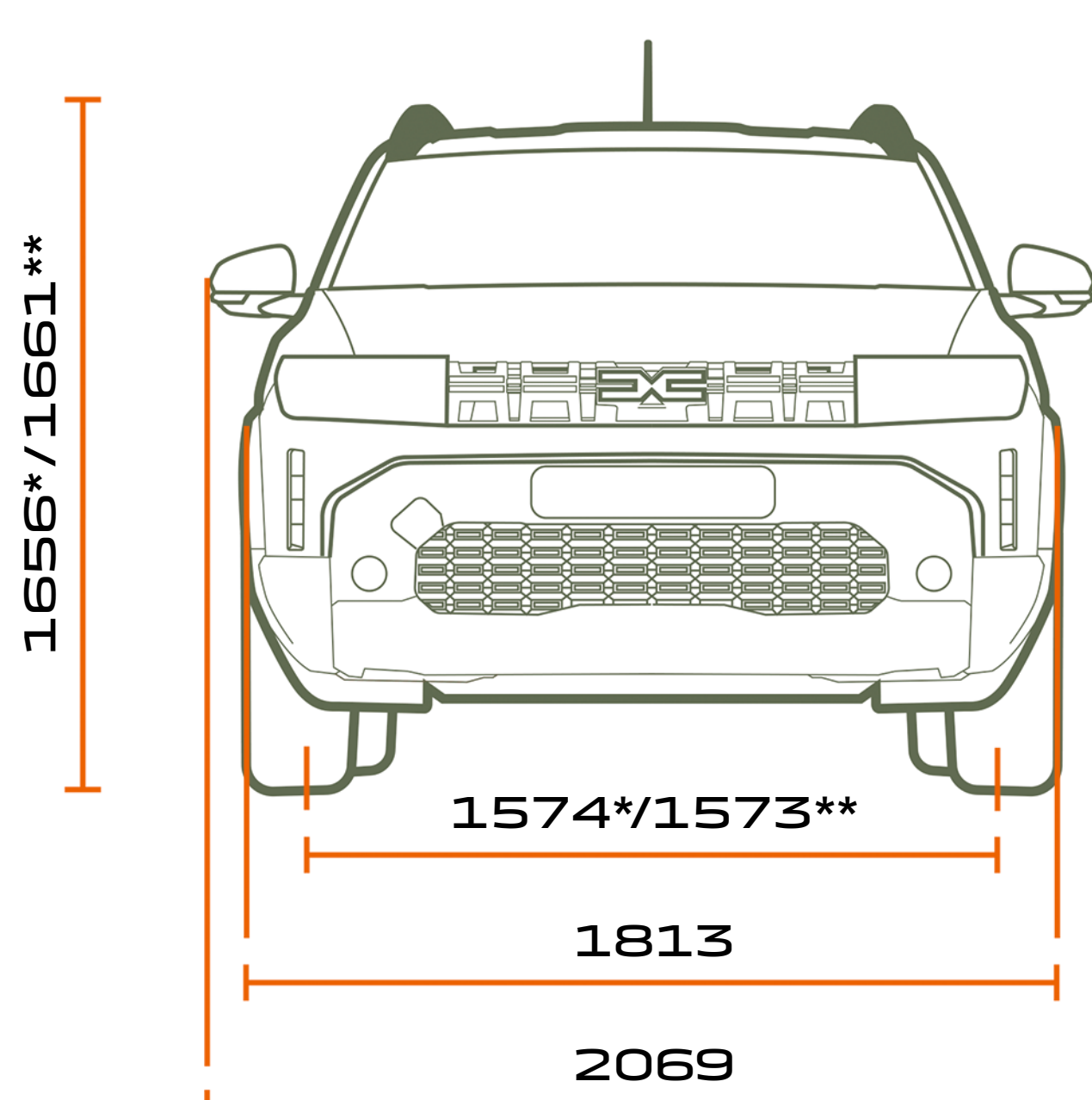

IŠ PRIEKIO

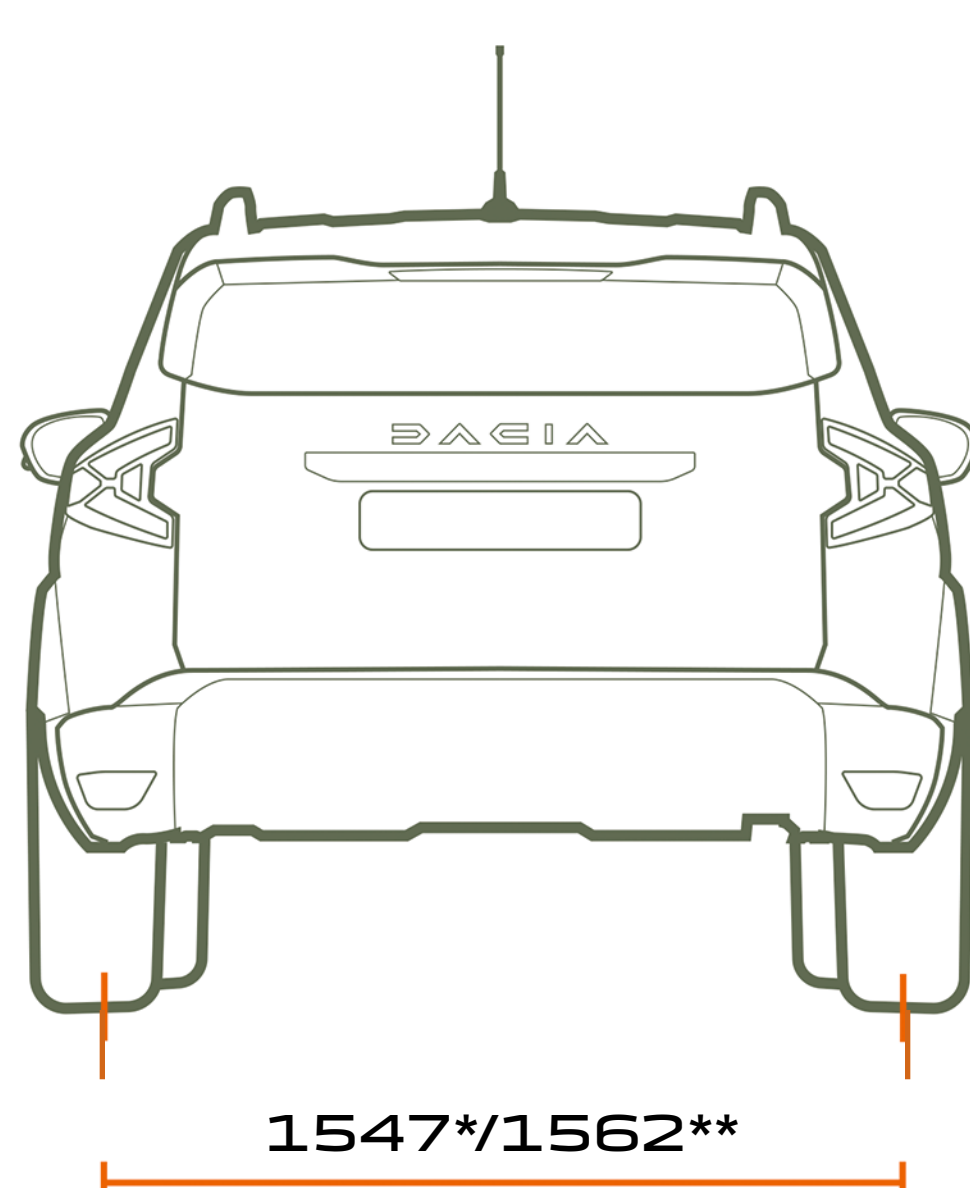

IŠ GALO

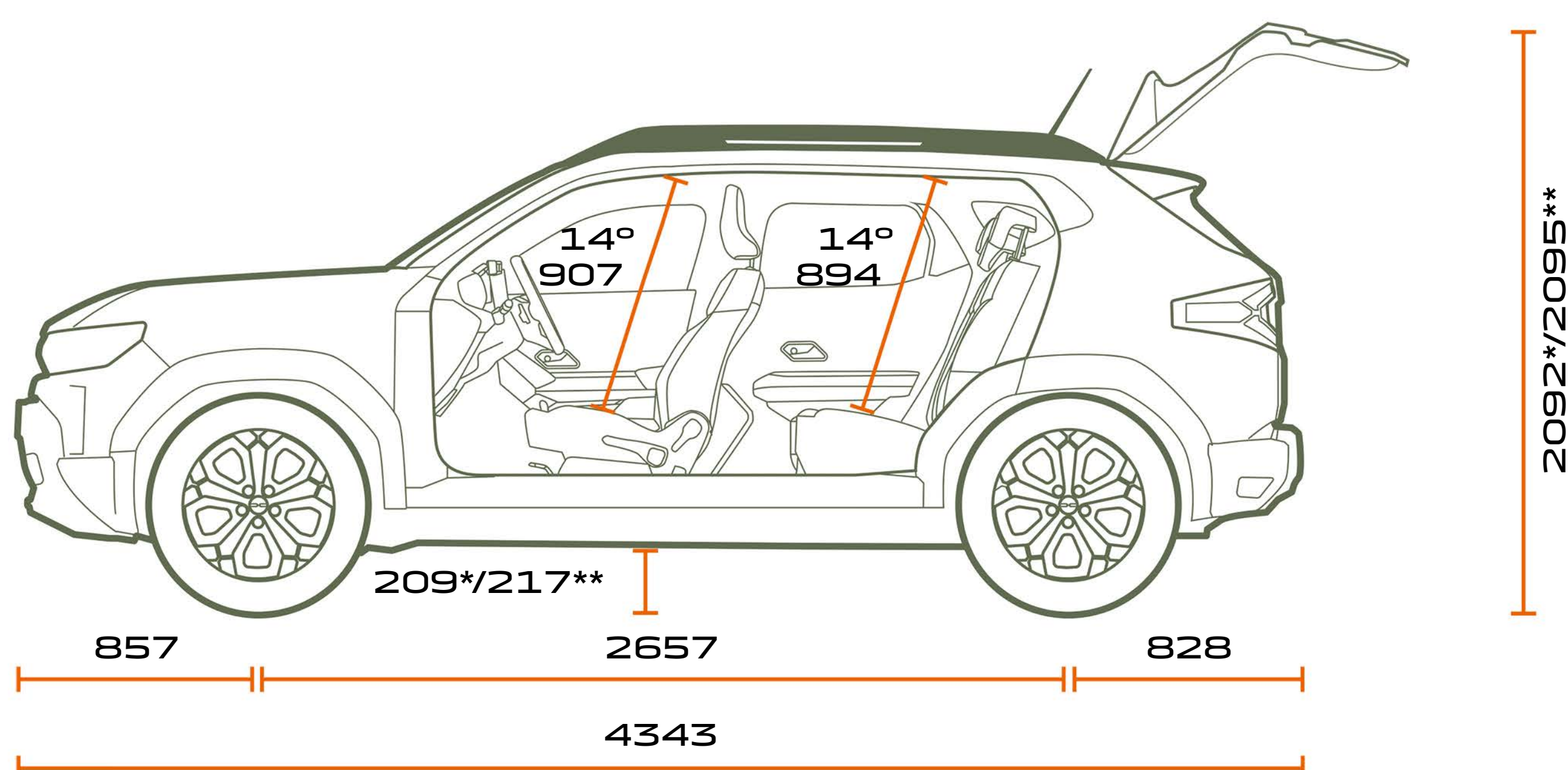

IŠ ŠONO

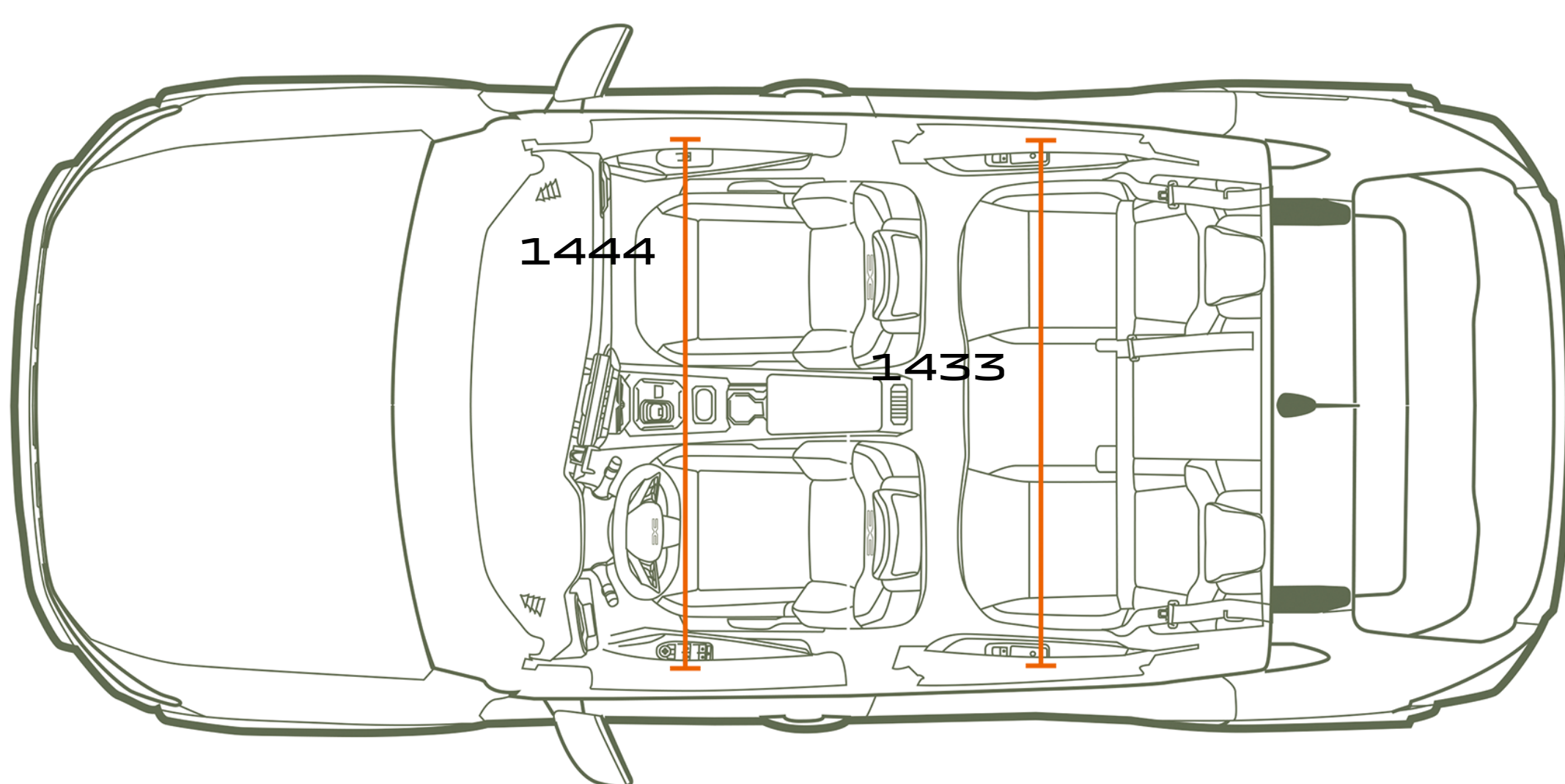

IŠ VIRŠAUS

BAGAŽINĖS TALPA (dm³ - VDA / LITRAIS)

| | |
|--|-----------|
| Didžiausia bagažinės talpa iki bagažinės dangčio su padangų remonto rinkiniu (4x2/4x4) | 517/456 |
| Didžiausia bagažinės talpa nulenkus galines sėdynes ir su padangų remonto rinkiniu (4x2/4x4) | 1609/1548 |

Matmenys nurodyti milimetrais.
* 4x2 variantas
** 4x4 variantas

DACIA



Šios brošiūros turinys yra tikslus jos išleidimo metu. Šis dokumentas parengtas remiantis ikiserijinėmis transporto priemonėmis ir jų prototipais. Laikydamosi nuolatinio produkcijos tobulinimo politikos DACIA pasilieka teisę bet kada keisti apibūdintas ar pavaizduotas savybes, transporto priemones ir priedus. Apie tokius pakeitimus DACIA atstovams pranešama kuo greičiau. Priklausomai nuo pardavimo šalies, kai kurios versijos gali skirtis ir tam tikra įranga gali būti neparduodama (tiek standartinė, tiek pasirenkama, tiek priedai). Norėdami naujausios informacijos kreipkitės į DACIA atstovą. Dėl techninių priežasčių šiame atspausdintame dokumente spalvos gali šiek tiek skirtis nuo faktinių automobilio išorės ar salono apdailos spalvų. Visos teisės saugomos. Draudžiama bet kokia forma ir bet kokiomis priemonėmis atkurti kurią nors šio leidinio dalį negavus raštiško DACIA sutikimo.

DACIA rekomenduoja  Castrol

PUBLICIS : S. STAUB, P. CURTET, ©RENAULT MARKETING 3D-COMERCE, 2025 08